

SpeedDome

MOBOTIX MOVE SD-330

Technische Daten

- Alle Systems (P/T/Z/IP) sind aus der Ferne aktualisierbar
- Servo-Feedback
- Wide Dynamic Range (WDR) 120 db
- Elektronische Bildstabilisierung (EIS)
- H.264/H.265/MJPEG, simultanes Streaming
- 3MP Auflösung
- 30fach-Teleobjektiv
- Dreifach-Spannungsversorgung (PoE+/DC12 V/AC24 V)
- IP66 und Full IK10



Produktmerkmale:

- Progressive-Scan CMOS-Sensor unterstützt bis zu 3MP Auflösung
- Bis zu 30fach optischer Zoom
- WDR mit Mehrfachbelichtung
- Multi-Codec-Unterstützung (H.264/H.265/MJPEG)
- microSD-Karte (SDHC/SDXC)
- ONVIF Profile S/G/T-Unterstützung
- Wetterfest (IP66)
- Vandalismusschutz (Full IK10)
- Elektronische Bildstabilisierung (EIS)
- Streaming mit geringer Latenz
- Triple-Streaming
- RS485-Unterstützung
- 3D Motion Compensated Noise Reduction (MCTF)
- Intelligente Ereignisfunktion: Externe Ausgabe/Bewegungserkennung/Netzwerkausfall-Erkennung/Periodisches Ereignis/Manuelle Auslösung/Audio-Erkennung
- Texteinblendung und Privatsphäremasken
- Intelligente Bandbreitenreduzierung
- Servo-Feedback - garantiert kein Wegdriften
- Zero-Down-Time (ZDT) Spannungsumschaltung

Alle Systeme (P/T/Z/IP) sind aus der Ferne aktualisierbar

Die MOBOTIX MOVE SpeedDome SD-330 kann aus der Ferne aktualisiert werden, einschließlich Software, IP-System sowie dem PTZ-Block. Durch diese Funktion können die Wartungskosten erheblich gesenkt und neue Funktionen sofort hinzugefügt werden.

Remote aktualisierbar

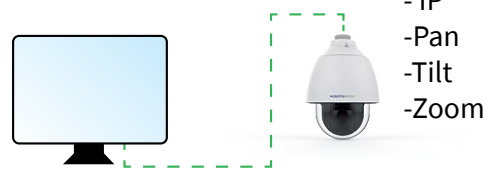

System
- IP
- Pan
- Tilt
- Zoom

Servo-Feedback

Die MOBOTIX MOVE SpeedDome SD-330 verfügt über Servo-Feedback-Technologie. Sobald eine Kraft von außen auf die Kamera einwirkt (Vandalismus, Schwingungen aus der Umgebung), kann der PTZ die Kamera automatisch zur ursprünglichen Position zurückfahren.

Manipuliert

Keht sofort zurück

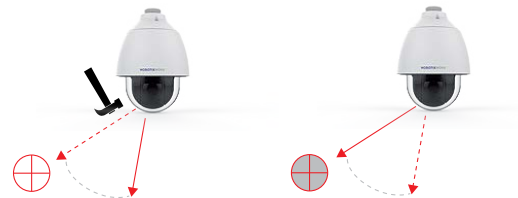

Technische Daten

SpeedDome MOBOTIX MOVE SD-330		
MOBOTIX Bestellnummer	Mx-SD1A-330	
Bildsensor	3MP 1/2,8" Progressive CMOS	
Effektive Pixel	H x V = 2065 x 1553 (3MP)	
Pixelgröße	2,5 µm	
Bildrate (Maximum)	H.264/H.265: 3MP@30 B/s (mit und ohne WDR) MJPEG 1080p@30 B/s	
Objektiv		
Mindestbeleuchtung	Farbe S/W	0,04 lux 0,01 lux
Objektiv	Zoomobjektiv Brennweite Bildwinkel horizontal Bildwinkel vertikal	Fokus, Zoom, P-Iris, Auto-Iris, F1.6, 4,3 bis 129 mm 62 ° (Weitwinkel), 2 ° (Tele) 47 ° (Weitwinkel), 2 ° (Tele)
Kamera		
Tag & Nacht	Automatischer IR-Cut-Filter	
Belichtungszeit	1 bis 1/10000 Sek.	
WDR	Ja, 120 dB	
EIS	Ja	
Zoom	30fach optischer Zoom, 10fach digitaler Zoom	
Bildeinstellungen	Farbe, Helligkeit, Schärfe, Kontrast, Weißabgleich, Belichtungssteuerung, 2DNR, 3DNR, Rauschunterdrückung durch Bewegungsmaskierung, Texteinblendung	
Korridormodus	Bildrotation 90 °, 180 °, 270 °	

Video-Codec	
Komprimierung	H.264/H.265/MJPEG
Streaming	Bis zu 3 individuell konfigurierbare Streams in H.264/H.265/MJPEG; konfigurierbare Auflösung/Bildrate/Bandbreite LBR/VBR/CBR in H.264/H.265
Audio-Codec	
Komprimierung	G.711/G.726/AAC/LPCM
Streaming	Bidirektional
Audio-Eingang	Line-In
Audio-Ausgang	Line-Out
Netzwerk	
Schnittstelle	10/100 MBit/s Ethernet
Sicherheit	Benutzerauthentifizierung/HTTPS/IP-Filter/IEEE 802.1X
Unterstützte Protokolle	ARP, PPPoE, IPv4/v6, ICMP, IGMP, QoS, TCP, UDP, DHCP, UPnP, SNMP, SMTP, RTP, RTSP, HTTP, HTTPS, FTP, NTP, DDNS, SMBv2
ONVIF	ONVIF Profile S/G/T-konform
Systemintegration	
Analytics	Bewegungserkennung/Audio-Erkennung
Ereignisauslösung	Externer Eingang, Analytics, Netzwerkausfall-Erkennung, periodisches Ereignis, manuelle Auslösung
Ereignisaktionen	Aktivierung des externen Ausgangs Video- und Audioaufzeichnung auf Edge-Speicher, Dateiübertragung: FTP, Netzfregabe und E-Mail-Nachricht: HTTP, FTP, E-Mail
Allgemein	
Gehäuse	Metall und Plastik
Power	PoE+ IEEE 802.3at, Klasse 4 oder DC 12 V, 2,12 A oder AC 24 V, 25,4 A
Anschlüsse	RJ45
	4 Alarmeingänge, 2 Alarmausgang, Klemmleiste
	Klemmleiste DC 12 V
	Klemmleiste AC 24 V
	Audio-Eingang Klemmleiste
	Audio-Ausgang Klemmleiste
	CVBS-Anschluss (verfügbar bis max. 2 aktivierte Streams)
Speicherung	microSD/microSDHC/microSDXC-Karte Aufzeichnung auf NAS
Schutzklasse	IP66/IK10
Betriebsbedingungen	-40 bis 55 °C 10-90 %, nicht-kondensierend
Lagerbedingungen	-20 bis 70 °C

Technische Daten: SpeedDome MOBOTIX MOVE SD-330

Zulassungen	EMC Sicherheit Umgebung	CE/FCC LVD IP66/IK10
Abmessungen	ø 210 x 279 mm mit Sonnenblende	
Gewicht	2900 g	
PTZ-Funktionen		
Pre-Sets	SpeedDome-Kameras können bis zu 256 vorgewählte Positionen speichern. Die Positionen beinhalten die Zoom- und Fokuseinstellungen, die über die Webschnittstelle gespeichert werden.	
Sequenzen	Bis zu 8 Sequenzen definierbar. Jede Sequenz kann bis zu 64 voreinstellte Positionen umfassen, die auch eine Verweildauer an der jeweiligen Position umfassen.	
Cruise-Pfad	Bis zu 8 Cruise-Pfade definierbar. Diese Kamerafahrten werden über die Webschnittstelle aufgezeichnet und gespeichert. Um einen Cruise-Pfad zu beenden, bewegen Sie die Kamera mit der PTZ-Steuerung.	
Auto-Pan	Bis zu 4 Auto-Pan-Pfade definierbar. Dabei werden Geschwindigkeit, Richtung (links/rechts) und Startpunkt für das Schwenken über die Webschnittstelle gespeichert.	
Home	Die Home-Ansicht kann durch den Benutzer festgelegt werden. Wenn sich die Kamera für eine bestimmte Zeit (1–128 Minuten) nicht bewegt, kann die definierte Aktion ausgeführt werden (z. B. einen bestimmten Punkt anfahren oder einen Auto-Pan-Pfad abfahren).	
Positionsanzeige	Der jeweilige Schwenk-/Neigewinkel kann im Livebild dargestellt werden (wird in den Texteinblendungen definiert).	
Neigungswinkel	Einstellbar zwischen -20 und $+100$ °	
Schwenkwinkel	360 ° ohne Anschlag (endlos)	
Neigungsgeschwindigkeit	Manuelle Neigungsgeschwindigkeit: $0,1$ °– 60 °/s; Preset-Neigungsgeschwindigkeit: 7 °– 300 °/s	
Joystick-Steuerung	Die Kameras unterstützen die RS485-Protokolle DSCP, PelcoD sowie PelcoP und können daher mit Joysticks und Tastaturen bedient werden, die diese Protokolle unterstützen.	

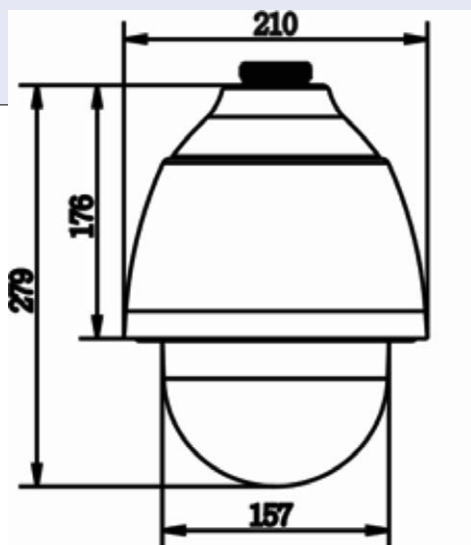

Unit: mm

