



Caractéristiques techniques



MOBOTIX M16A Thermal

Deux fois plus de sécurité. Même dans l'obscurité.

Le système vidéo intelligent doté d'un capteur d'images thermiques hautes performances intégré tire pleinement parti de la conception de la caméra M16A Thermal TR. Grâce aux deux objectifs directement adjacents, il propose également une fonction de superposition thermique avec superposition d'image (thermique et optique) permettant de localiser précisément les zones sensibles, telles que les flammes, dans une image visible. Les caméras MOBOTIX TR sont équipées d'un capteur d'image thermique étalonné. Les mesures de rayonnement thermique effectuées sur l'ensemble de la zone d'image peuvent être utilisées pour déclencher un événement en fonction de l'augmentation ou de la diminution de la température au-dessus d'un niveau de déclenchement défini individuellement (alarme de caméra, message réseau, activation d'une sortie de signal, etc.).

- Plate-forme système Mx6 de , avec compatibilité , H 264 et ONVIF
- Capteur d'image thermique fixe de qualité supérieure avec NETD de 50 mK
- Radiométrie thermique pour valeur ajoutée mesurable : capteur d'image thermique étalonné
- Champ de vision thermique : 45 °, 25 ° ou 17 °
- Options de module de capteur d'image supplémentaires
- Enregistrement sur une carte MicroSD interne (4 Go de série)
- Microphone et haut-parleur intégrés

BeyondHumanVision

MOBOTIX

Spécifications techniques

MOBOTIX M16A Thermal

- MxActivitySensor peut également être utilisé dans l'obscurité totale
- Caméra thermique PoE avec une consommation < 10 W

AVIS! Le support de montage au plafond MX-DH-M24-SecureFlex peut être commandé comme accessoire en option.

Informations générales sur le produit

Informations de base sur la technologie d'imagerie thermique

La technologie d'imagerie thermique est un procédé d'imagerie sans contact qui permet de voir le rayonnement thermique d'un objet ou d'un corps autrement invisible à l'œil humain (infrarouge de longueur d'onde moyenne). Le rayonnement thermique est un rayonnement électromagnétique émis par un corps en fonction de sa température. Il est causé par le mouvement thermique des molécules d'un corps. C'est le résultat de charges accélérées qui émettent un rayonnement conformément aux lois de l'électrodynamique. La technologie d'imagerie thermique permet de capturer et d'afficher la répartition

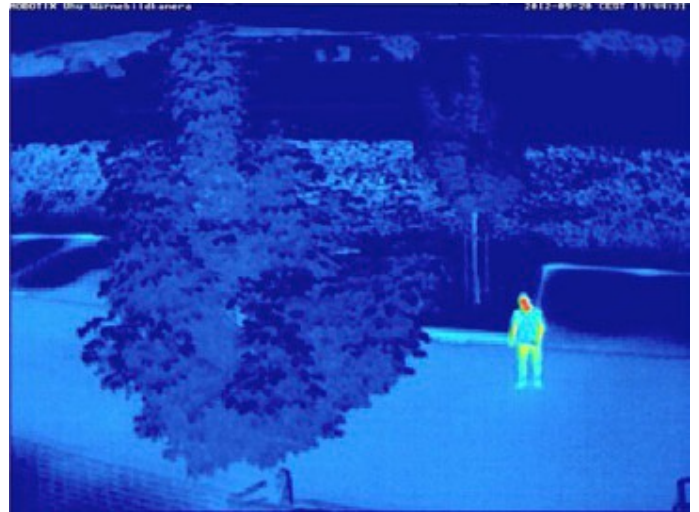

de la température sur des surfaces et des objets. Les caméras thermographiques affichent généralement les informations sur l'intensité de la chaleur en couleurs artificielles (bleu = plus froid, rouge = plus chaud). En ce qui concerne le nombre de pixels, la résolution est nettement inférieure à celle des caméras capturant le domaine spectral visible.

Contrairement aux caméras dotées de capteurs d'images optiques, l'un des critères de qualité décisifs pour une caméra thermique est la capacité de la caméra à saisir les moindres variations de température et à produire une image qui affiche ces variations en couleurs. La NETD, ou différence de température équivalente de bruit, est utilisée pour mesurer la sensibilité d'un capteur thermique et s'exprime en millikelvin. Avec une NETD de 50 mK, les caméras thermiques MOBOTIX peuvent visualiser des variations de température de 0,05 °C, ce qui les place dans la catégorie des meilleures caméras actuellement disponibles pour un usage général.

Spécifications techniques

MOBOTIX M16A Thermal

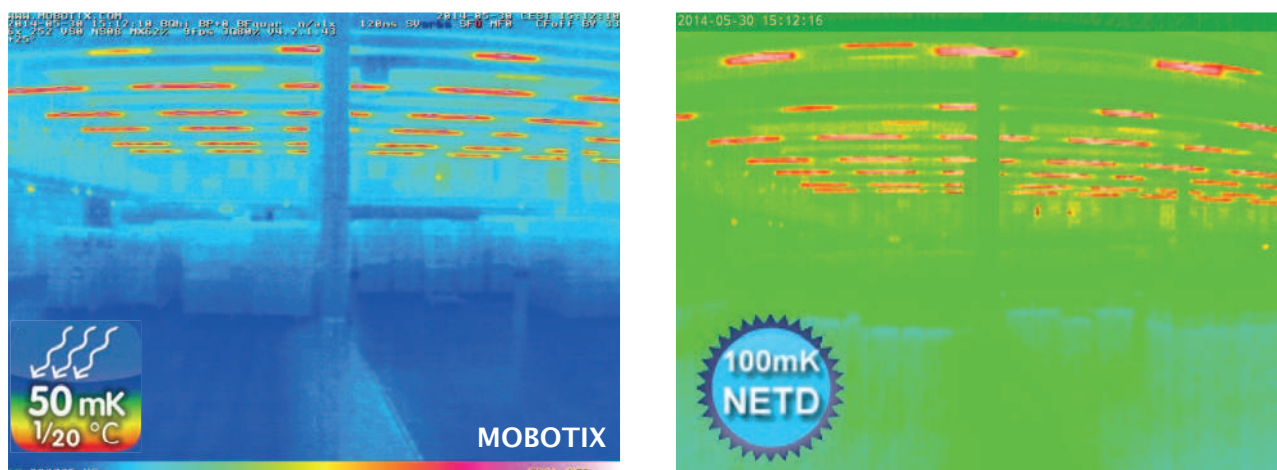

Fig. 1: Grâce à une NETD de 50 mK, l'image thermique MOBOTIX (à gauche) montre beaucoup plus de détails que la caméra thermographique moins puissante d'un concurrent avec une NETD de 100 mK (à droite).

Respect de la vie privée

Le profil thermique détecté par une caméra thermique ne présente aucun détail permettant d'identifier des personnes et peut donc garantir le respect de la vie privée. Dès qu'un objet se déplace dans la zone de surveillance concernée, le système à double caméra MOBOTIX peut passer automatiquement du capteur thermique au capteur optique, produisant ainsi une vidéo haute résolution visible. Cette fonctionnalité unique de MOBOTIX combine deux aspects, en respectant l'aspect de la vie privée et en assurant en même temps une surveillance vidéo optimale.

Événements de température et superposition thermique

Les caméras de radiométrie thermique (TR) de MOBOTIX génèrent des alarmes automatiques, définies par des limites ou des plages de température. Ces alarmes sont essentielles pour détecter les incendies potentiels ou les sources de chaleur. Il est possible de définir simultanément jusqu'à 20 déclencheurs de température différents dans des fenêtres dites TR (radiométrie thermique) ou d'utiliser l'ensemble de l'image du capteur sur la plage de température de -40 à +550 °C. De cette façon, les situations critiques peuvent être analysées dans la salle de contrôle afin de planifier les prochaines étapes pour une prévention efficace des incendies. Les équipements critiques tels que les générateurs de secours, les éoliennes ou les stations de radio peuvent être entretenus et testés à distance de manière rentable. Les systèmes à double caméra thermique MOBOTIX utilisent la superposition thermique pour localiser les points chauds dans l'image visuelle afin d'éviter des dommages plus importants. La compatibilité standard avec l'alimentation par Ethernet (PoE) et la consommation d'énergie extrêmement faible de seulement 6 watts permettent le fonctionnement des systèmes de caméras thermiques MOBOTIX dans toutes les situations.

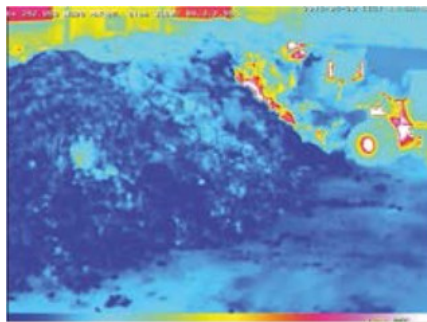

Fire prevention



No smoking area



Thermal image overlay

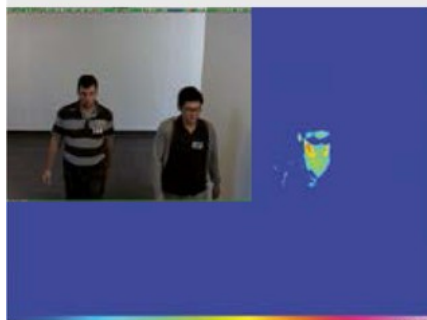

Border control

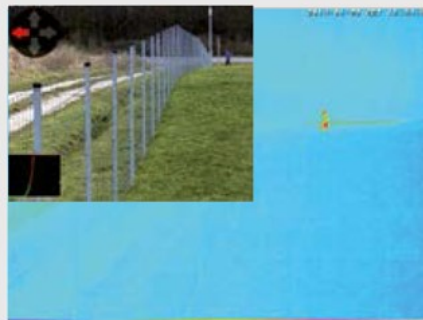

Perimeter protection



Privacy zones

AVIS! Les réglementations spéciales d'exportation pour les caméras thermiques s'appliquent !
Les caméras équipées de capteurs d'images thermographiques (« caméras thermographiques ») sont soumises à des réglementations d'exportation spéciales des États-Unis et de l'ITAR (Réglementation américaine sur le trafic d'armes):

Selon les réglementations d'exportation actuellement en vigueur des États-Unis et de l'ITAR, les caméras avec capteurs d'images thermographiques ou leurs composants ne peuvent pas être exportés vers des pays soumis à un embargo par les États-Unis/ITAR. L'interdiction de livraison correspondante s'applique également à toutes les personnes et institutions figurant sur la « Liste des personnes interdites » (voir www.bis.doc.gov sous Policy Guidance > Lists of Parties of Concern). Ces caméras et leurs capteurs d'images thermographiques installés ne doivent pas être utilisés pour la conception, le développement ou la production d'armes nucléaires, biologiques ou chimiques, ni installés dans ces systèmes.

[Déclaration de l'utilisateur final de la caméra thermique sur le site Web de MOBOTIX](#)

Spécifications techniques

MOBOTIX M16A Thermal

Variante de caméra	M16A Thermal	M16A Thermal TR
Particularités	Caméra IP thermographique avec/sans technologie de radiométrie thermique (TR) et objectif au germanium (3 angles d'image différents disponibles) ; peut être équipée en option d'un second module de capteur optique 6 MP (jour/couleur ou nuit/noir et blanc à commander séparément pour faciliter l'assemblage)	
Principales différences	Mesure de la température uniquement au centre de l'image (point thermique, 2 x 2 pixels)	Mesure de la température TR de chaque pixel dans toute la zone d'image, jusqu'à 20 événements de température indépendants

Objectifs/capteurs thermiques, 50 mK, 336 x 252 (assemblés en usine)	M16A Thermal	M16A Thermal TR
Capteur thermique, angle d'image horizontal/vertical 45°/32°	Mx-M16TA-T079	–
Capteur thermique, angle d'image horizontal/vertical 25°/19°	Mx-M16TA-T119	–
Capteur thermique, angle d'image horizontal/vertical 17°/13°	Mx-M16TA-T237	–
Capteur thermique calibré TR/Radiométrie thermique, angle d'image horiz./vert. 45°/32°	–	Mx-M16TA-R079
Capteur thermique étalonné TR/Radiométrie thermique, angle d'image horizontal/vertical 25°/19°	–	Mx-M16TA-R119
Capteur thermique étalonné TR/Radiométrie thermique, angle d'image horizontal/vertical 17°/13°	–	Mx-M16TA-R237

Objectifs/capteurs thermiques, 50 mK, 336 x 252 (assemblés en usine)	M16A Thermal	M16A Thermal TR
Capteur d'image thermique	Microbolomètre non refroidi, 336 x 252 pixels, espacement des pixels de 17 µm, plage IR de 7,5 à 13,5 µm	
Sensibilité NETD (résolution thermique)	Type 50 mK, < 79 mK (50 mK est égal aux variations de température de 0,05 °C)	
Représentation de l'image thermique	Fausses couleurs ou noir et blanc	
Plage de mesure de la température (réglable)	Haute sensibilité : -40 à 170 °C/-40 à 320 °F Basse sensibilité : -40 à 550 °C/-40 à 1022 °F	
Méthode de mesure de la température (par caméra)	Au centre de l'image (2 x 2 pixels)	Zones d'image complètes (fenêtres de mesure de température personnalisables)

Objectifs/capteurs optiques, 6 MP, 3 072 x 2 048 (disponibles avec le module capteur en option)	M16A Thermal	M16A Thermal TR
Module de capteur avec objectif Fisheye B016 (180° x 180°), version de nuit avec filtre passe-long (LPF) en option	Jour/couleur : Mx-O-SMA-S-6D016 Nuit/noir et blanc : Mx-O-SMA-S-6N016 LPF/Noir et blanc : Mx-O-SMA-S-6L016	
Module de capteur avec objectif ultra grand angle B036 (103° x 77°), version de nuit avec LPF en option	Jour/couleur : Mx-O-SMA-S-6D036 Nuit/noir et blanc : Mx-O-SMA-S-6N036 LPF/Noir et blanc : Mx-O-SMA-S-6L036	
Module de capteur avec objectif super grand angle B041 (90° x 67°), version de nuit avec LPF en option	Jour/couleur : Mx-O-SMA-S-6D041 nuit/noir et blanc : Mx-O-SMA-S-6N041 LPF/Noir et blanc : Mx-O-SMA-S-6L041	

Spécifications techniques

MOBOTIX M16A Thermal

Objectifs/capteurs optiques, 6 MP, 3 072 x 2 048 (disponibles avec le module capteur en option)	M16A Thermal	M16A Thermal TR
Module de capteur avec objectif grand angle B061 (60° x 45°), version de nuit avec LPF en option	Jour/couleur : Mx-O-SMA-S-6D061 Nuit/noir et blanc : Mx-O-SMA-S-6N061 LPF/Noir et blanc : Mx-O-SMA-S-6L061	
Module de capteur avec objectif standard B079 (45° x 34°), version de nuit avec LPF en option	Jour/couleur : Mx-O-SMA-S-6D079 Nuit/noir et blanc : Mx-O-SMA-S-6N079 LPF/Noir et blanc : Mx-O-SMA-S-6L079	
Module de capteur avec télé-objectif B119 (31° x 23°), version de nuit avec LPF en option	Jour/couleur : Mx-O-SMA-S-6D119 Nuit/noir et blanc : Mx-O-SMA-S-6N119 LPF/Noir et blanc : Mx-O-SMA-S-6L119	
Module de capteur avec télé-objectif distant B237 (15° x 11°), version de nuit avec LPF en option	Jour/couleur : Mx-O-SMA-S-6D237 Nuit/noir et blanc : Mx-O-SMA-S-6N237 LPF/Noir et blanc : Mx-O-SMA-S-6L237	
Module de capteur avec super téléobjectif B500 (8° x 6°), version de nuit avec LPF en option	Jour/couleur : Mx-O-SMA-S-6D500 Nuit/noir et blanc : Mx-O-SMA-S-6N500 LPF/Noir et blanc : Mx-O-SMA-S-6L500	
Module de capteur avec monture CS (aucun objectif inclus)	Jour/couleur : Mx-O-SMA-S-6DCS Nuit/noir et blanc : Mx-O-SMA-S-6NCS	
Module de capteur avec objectif CSVario B045-100-CS	Jour/couleur : Mx-O-SMA-S-6DCSV Nuit/noir et blanc : Mx-O-SMA-S-6NCSV	
Capteur d'image avec zones d'exposition individuelles	1/1.8" CMOS, 6 MP (3072 x 2048), balayage progressif couleur ou noir et blanc	
Sensibilité à la lumière en lux à 1/60 s et 1/1 s	Capteur de couleur : 0,1/0,005 capteur noir et blanc : 0,02/0 001	

Matériel	M16A Thermal	M16A Thermal TR
Microprocesseur	i.MX 6 Dual Core avec GPU (1 Go RAM, 512 Mo Flash)	
Codec matériel H.264	Oui, limitation de bande passante disponible ; format d'image de sortie jusqu'à QXGA	
Classe de protection	IP66 et IK06 ; avec second module de capteur 6 MP : IK04 avec B036 à B237, IK06 avec B016	
Utilisation prévue	Ne pas utiliser en atmosphère explosible (zone Ex) ; pas de montage derrière une vitre	
Température ambiante (plage, stockage compris)	-40 à 60 °C/-40 à 140 °F (démarrage à froid à partir de -30 °C/-22 °F)	
DVR interne, en usine	4 Go (microSD)	
Microphone/haut-parleur	Sensibilité du microphone : -35 +/-4 dB (0 dB = 1 V/pa, 1 kHz) Haut-parleur : 0,9 W à 8 ohms	
Audio large bande HD 16 bits/16 kHz (codec Opus)	Oui (messages en direct et audio)	
Capteur infrarouge passif (PIR)	Oui	
Capteur de température	Oui	
Détecteur de chocs (détection de sabotage)	Oui	
Consommation électrique (généralement à 20 °C/68 °F)	9 W (10 W possible à court terme)	
Classe PoE (IEEE 802.3af)	Classe 2 ou 3 (variable), réglage d'usine : classe 3 (requis pour le fonctionnement thermique)	
Interfaces Ethernet 100BaseT/MxBus/USB	Oui (MxRJ45)/Non/Oui	
Interface RS232	Avec accessoire (MX-232-IO-Box)	
Options de montage	Mur, poteau ou plafond (fixation murale et plafond incluse)	
Dimensions (hauteur x largeur x profondeur)	Avec support de montage mural (par défaut): 244 x 158 x 239 mm Avec support de montage au plafond (accessoire en option MX-DH-M24-SecureFlex): 210 x 158 x 207 mm	
Poids	1320 g	

Spécifications techniques

MOBOTIX M16A Thermal

Matériel	M16A Thermal	M16A Thermal TR
Boîtier	PBT-30GF, couleur : blanc	
Accessoires standards	Vis, goujons, bouchons à vis, 2 clés Allen, clé de module, montage mural et plafond VarioFlex avec joint en caoutchouc, câble de raccordement Ethernet de 0,5 m, 1 module de store, installation rapide	
Documentation technique détaillée	WWW.MOBOTIX.COM > Support > Centre de téléchargement	
Version en ligne de ce document	WWW.MOBOTIX.COM > Support > Centre de téléchargement	
Temps moyen entre pannes	> 80 000 heures	
Certifications	EN55032:2012 EN55022:2010 ; EN55024:2010 EN61000-6-1:2007 ; EN 61000-6-2:2005 EN61000-6-3:2007+A1:2011 EN61000-6-4:2007+A1:2011 AS/ NZS CISPR22:2009+A1:2010 CFR47 FCC part15B	
Protocoles	IPv4, IPv6, HTTP, HTTPS, FTP, FTPS, SFTP, RTP, RTSP, UDP, SNMP, SMTP, DHCP (client et serveur), NTP (client et serveur), SIP (client et serveur) G.711 (PCMA et PCMU) et G.722	
Garantie du fabricant (depuis mai 2018)	5 ans	

Formats d'image, fréquences d'images, stockage d'images	M16A Thermal	M16A Thermal TR
Codecs vidéo disponibles	MxPEG/MJPEG/H.264	Codecs vidéo disponibles
Formats d'image	Format librement configurable 4:3, 8:3, 16:9 ou format personnalisé (recadrage d'image), tel que 2 592 x 1 944 (5 MP), 2 048 x 1 536 (QXGA), 1 920 x 1 080 (Full-HD), 1 280 x 960 (MEGA)	
Multistreaming	Oui	Multistreaming
Flux multidiffusion via RTSP	Oui	Flux multidiffusion via RTSP
Format d'image max. (double image à partir des deux capteurs)	2 x 6 MP (6 144 x 2 048)	Format d'image max. (double image à partir des deux capteurs)

Formats d'image, fréquences d'images, stockage d'images	M16A Thermal	M16A Thermal TR
Fréquence d'images maximale pour les images thermiques, la superposition thermique et les images doubles (thermique et optique)	9 images par seconde (ips)	
Fréquence d'images maximale pour le module de capteur optique 6 MP en option (ips, un seul noyau utilisé)	MxPEG : 42@HD (1 280 x 720), 34@Full-HD, 24@QXGA, 15@5MP, 12@6MP, 6@2x 6MP MJPEG : 26@HD(1 280 x 720), 13@Full-HD, 9@QXGA, 5@5MP, 4@6MP, 2@2x 6MP H.264 : 25@Full-HD, 20@QXGA	
Nombre d'images avec 4 Go de mémoire microSD (DVR interne)	CIF : 250 000, VGA : 125 000, HD : 40 000, QXGA : 20 000, 6MP : 10 000	

Fonctions générales	M16A Thermal	M16A Thermal TR
Mesure de la température de 2 x 2 pixels au centre de l'image (point thermique)	Oui	Oui
Mesure de la température TR dans toute la zone d'image	Non	Oui
Déclencheur d'événement pour les températures supérieures ou inférieures à une limite comprise entre -40 et 550 °C/-40 et 1 022 °F.	Oui	Oui
Zoom numérique et panoramique	Oui	
Compatibilité ONVIF	Oui (profil S, support audio avec le micrologiciel de la caméra V5.2.x et supérieur)	
Intégration du protocole Genetec	Oui	

Spécifications techniques

MOBOTIX M16A Thermal

Fonctions générales	M16A Thermal	M16A Thermal TR
Zones d'exposition programmables	Oui	
Enregistrement d'instantanés (images pré/post-alarme)	Oui	
Enregistrement en continu avec audio	Oui	
Enregistrement d'événements avec audio	Oui	
Logique d'événement flexible commandée par le temps	Oui	
Horaires hebdomadaires des enregistrements et des actions	Oui	
Transfert de vidéos et d'images d'événements par FTP et e-mail	Oui	
Lecture et QuadView via un navigateur Web	Oui	
Audio bidirectionnel dans le navigateur	Oui	
Logos animés sur l'image	Oui	
Fonctionnalité maître/esclave	Oui	
Planification des zones de masquage	Oui	
Messages vocaux personnalisés	Oui	
Téléphonie VoIP (audio/vidéo, alerte)	Oui	

Fonctions générales	M16A Thermal	M16A Thermal TR
Notification d'alarme à distance (message réseau)	Oui	
Interface de programmation (HTTP-API)	Oui	
Gestion DVR/stockage	Caméra interne via carte microSD, externe via appareil USB et NAS, flux différents pour images en direct et enregistrement, MxFFS avec fonction d'archivage, images préalarme et post-alarme, surveillance de l'enregistrement avec signalisation de panne	
Sécurité de la caméra et des données	Gestion des utilisateurs et des groupes, connexions SSL, contrôle d'accès en IP, IEEE802.1x, détection d'intrusion, signature d'image numérique	
MxMessageSystem : Envoi et réception de MxMessages	Oui	

Analyse vidéo	M16A de jour	M16A de nuit
Détecteur de mouvements vidéo	Oui	
MxActivitySensor	Oui	

Logiciel de gestion vidéo	M16A de jour	M16A de nuit
MxManagementCenter	Oui	
Application mobile MOBOTIX	Oui	

Dimensions

AVIS! Téléchargez le gabarit de perçage à partir de la section ou sur le site Web de MOBOTIX :

www.mobotix.com > [Support](#) > [Centre de téléchargement](#) > [Marketing & Documentation](#) > [Gabarits de perçage](#).

ATTENTION! Pensez à toujours imprimer ou copier le gabarit de perçage à 100 % de son format d'origine !

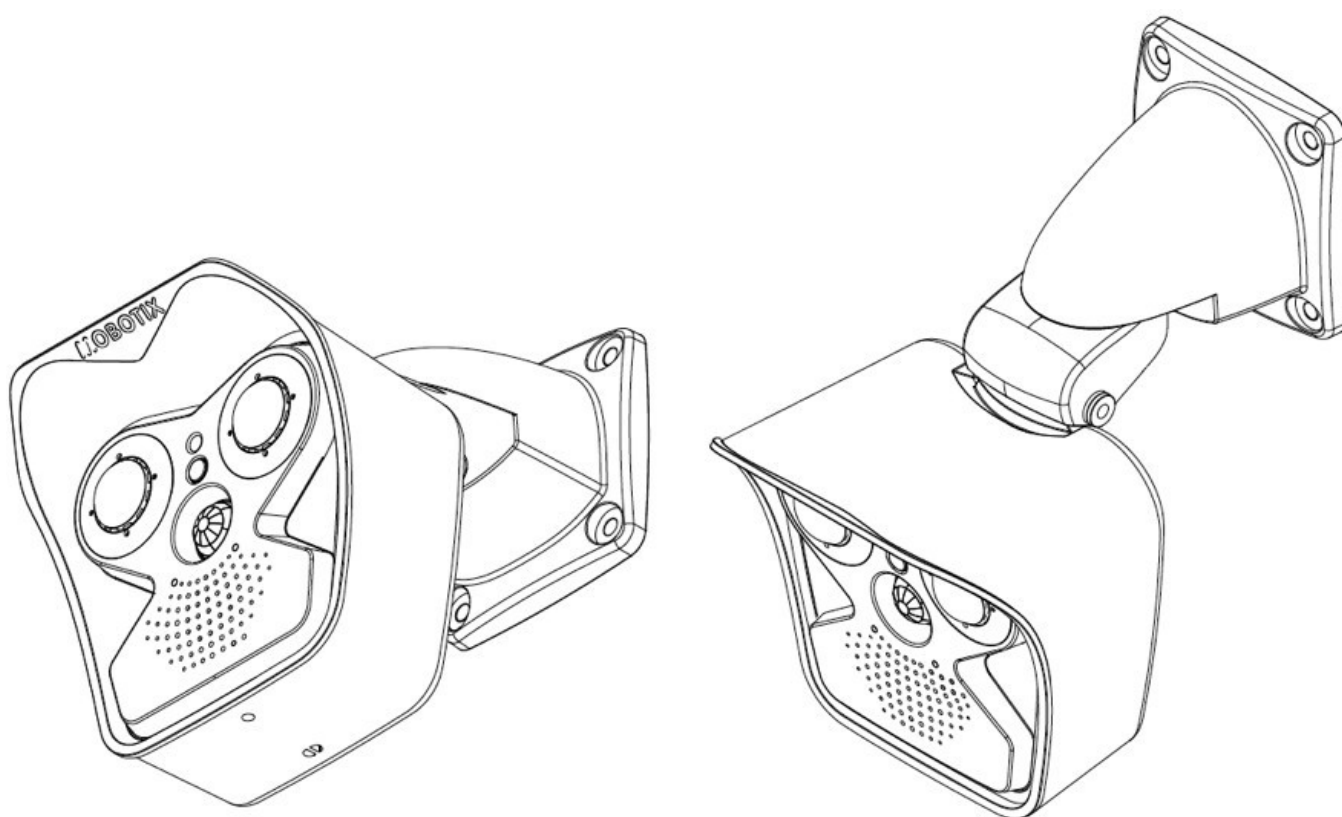

MOBOTIX M16A Thermal avec support de montage mural

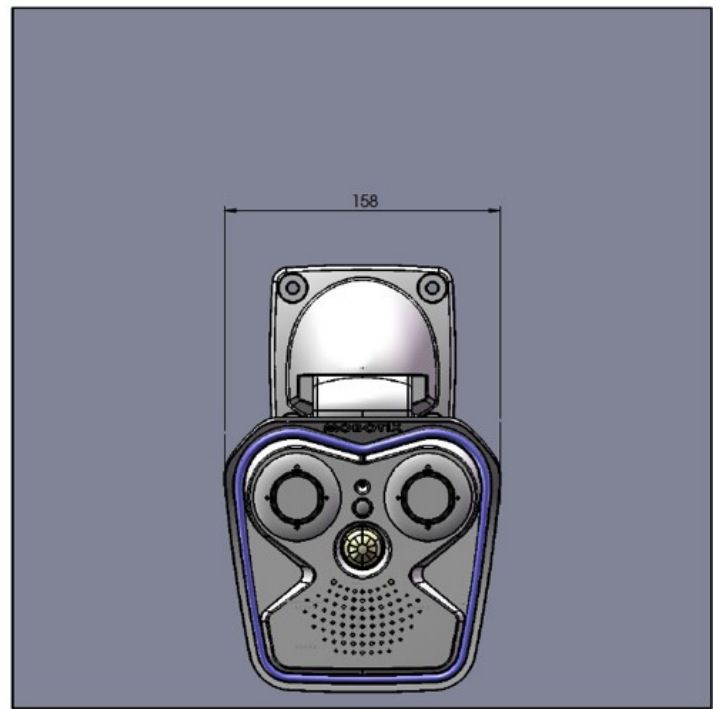
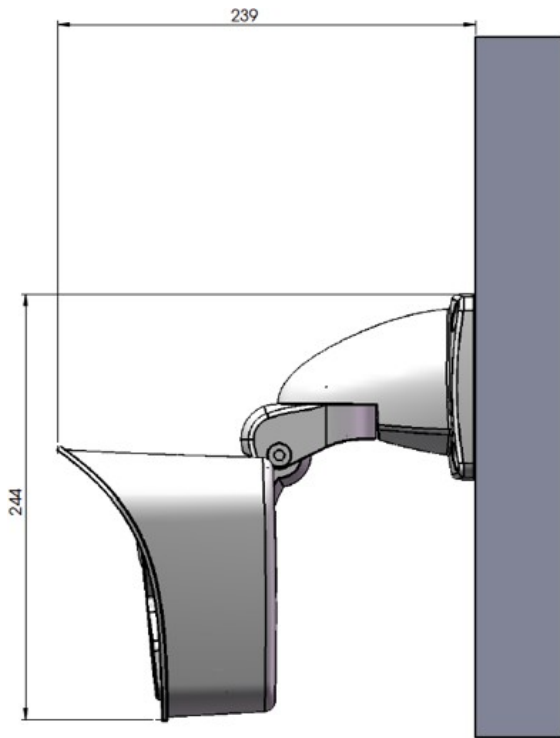

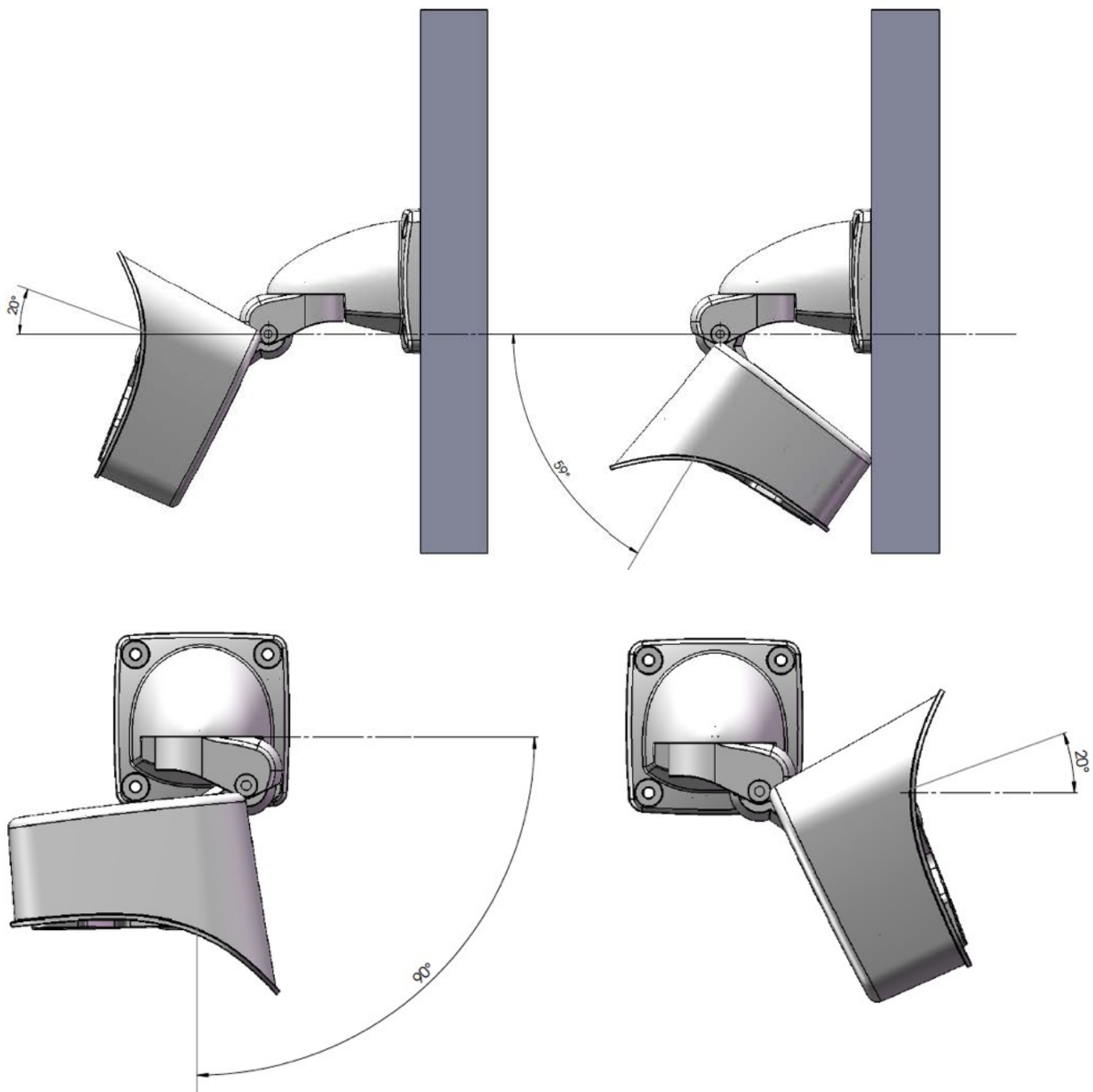

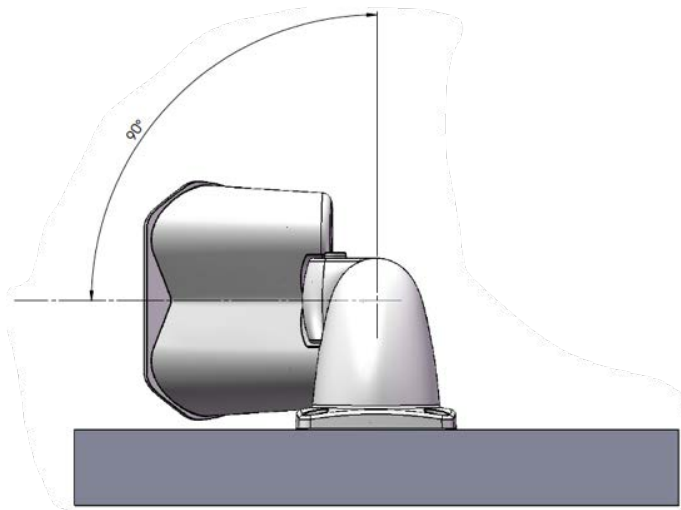

AVIS! Toutes les dimensions sont en mm.

MOBOTIX M16A Thermal avec support de montage au plafond

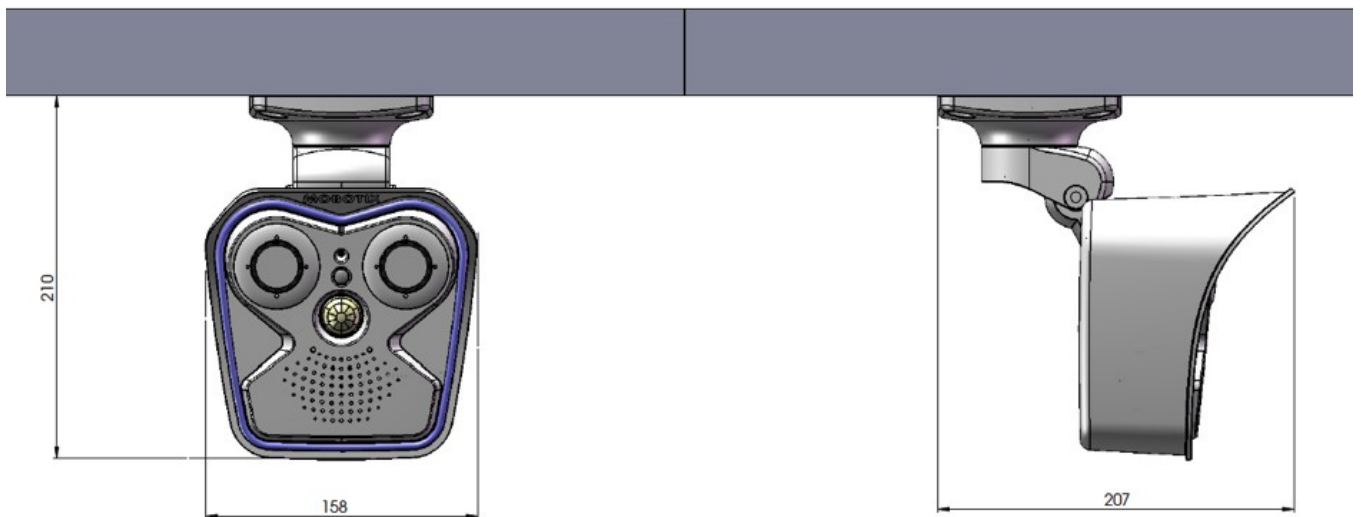

Spécifications techniques

MOBOTIX M16A Thermal

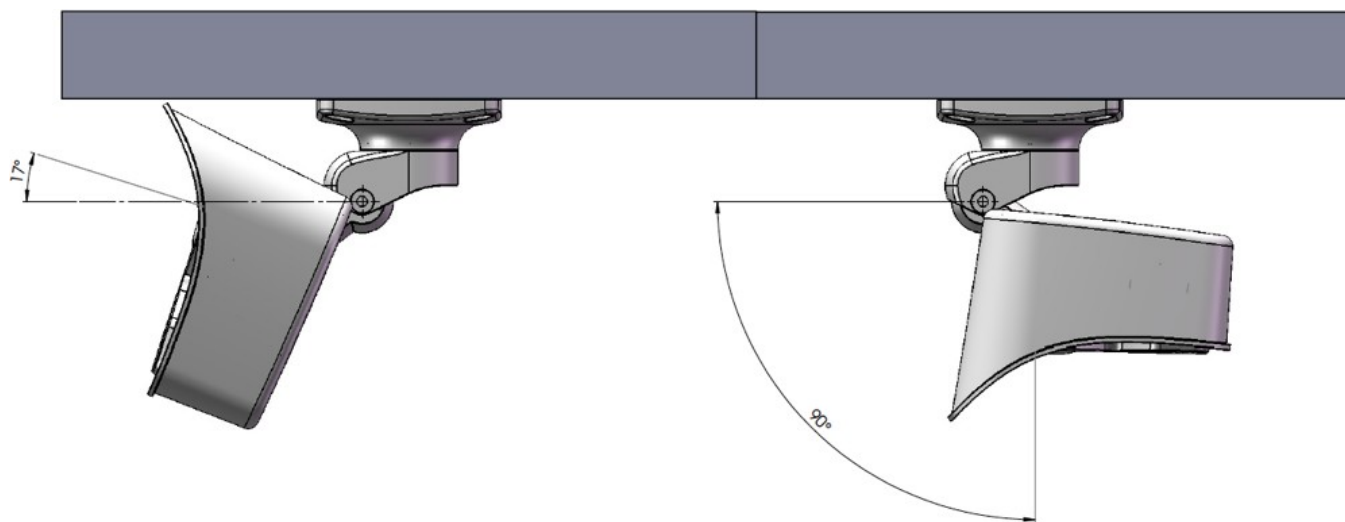

AVIS!

- Le support de montage au plafond MX-DH-M24-SecureFlex peut être commandé comme accessoire en option.
- Toutes les dimensions sont en mm.

MOBOTIX

BeyondHumanVision

FR_11/23

MOBOTIX AG • Kaiserstrasse D-67722 Langmeil • Tél. : +49 6302 9816-103 • sales@mobotix.com • www.mobotix.com

MOBOTIX est une marque déposée de MOBOTIX AG enregistrée dans l'Union européenne, aux États-Unis et dans d'autres pays. Sujet à modification sans préavis. MOBOTIX n'assume aucune responsabilité pour les erreurs ou omissions techniques ou rédactionnelles contenues dans le présent document. Tous droits réservés. © MOBOTIX AG 2019