

Instalación rápida

MOBOTIX Mx-NPAA-Box

Inyector PoE y conector de red resistentes a la intemperie

Adaptador de alimentación de red (NPA) para la alimentación de las cámaras MOBOTIX mediante fuentes de alimentación externas y baterías de 12 a 24 V CC.

- Fuente de alimentación para cámaras MOBOTIX con hasta 25 W
- Clase de protección IP66, -30 a 50 °C/-22 a 122 °F
- Juego completo con material de montaje



Volumen de suministro

Cantidad **Nombre de la pieza**

1	Mx-NPAA-Box Código de pedido: Mx-F-NPAA
2	Tornillos de cabeza PZ de acero inoxidable 4 x 40 mm
2	Arandelas de acero inoxidable
2	Tacos de plástico
1	Destornillador, pequeño, azul
3	Tapones de goma de silicona, blancos
1	Sujetacables



Instrucciones de instalación

AVISO!

- MOBOTIX Mx-NPAA-Box debe utilizarse únicamente como fuente de alimentación estacionaria de cámaras MOBOTIX en entornos IP66. El dispositivo sólo debe utilizarse con piezas originales de MOBOTIX. Asegúrese de que la fuente de alimentación está debidamente protegida contra sobretensiones eléctricas, transitorios, ondas armónicas, etc.
- Asegúrese de cumplir todas las leyes y normativas pertinentes y de cumplir todos los requisitos de certificación para el uso previsto.
- Sólo se puede conectar un dispositivo final PoE (por ejemplo, una cámara MOBOTIX) a Mx-NPAA-Box.
- Asegúrese de que los hilos del cable de instalación están correctamente trenzados y apantallados.
- Si la alimentación se suministra desde una batería, asegúrese de pasar el cable positivo (+) de la fuente de alimentación a través de un fusible de seguridad (3 A).
- Par de apriete de los tornillos de la tapa: 0.4 Nm.
- Par de apriete de los tornillos de fijación: 0.4 Nm.
- Presione la clavija de cable blanca (clavija de ocho hilos o clavija de cable de 3 a 5 mm o de 5 a 7 mm) en la carcasa de forma que los bordes sobresalgan por igual en ambos lados.
- El LED de estado de Mx-NPAA-Box indica si la negociación PoE se ha llevado a cabo correctamente y si la cámara recibe la alimentación correspondiente (LED verde encendido; véase [Señales LED, p. 7](#)).
- Las longitudes máximas de los cables entre la fuente de alimentación y Mx-NPAA-Box varían en función de la tensión de salida de la fuente de alimentación (véase [Información adicional, p. 7](#)).

ATENCIÓN!

¡Sólo para cámaras MOBOTIX! El uso de este producto para alimentar otros dispositivos anulará la garantía.

Escenario estándar

En este caso, Mx-NPAA-Box suministra alimentación a la cámara MOBOTIX a través de un cable de interconexión MOBOTIX con juntas de estanqueidad integradas.

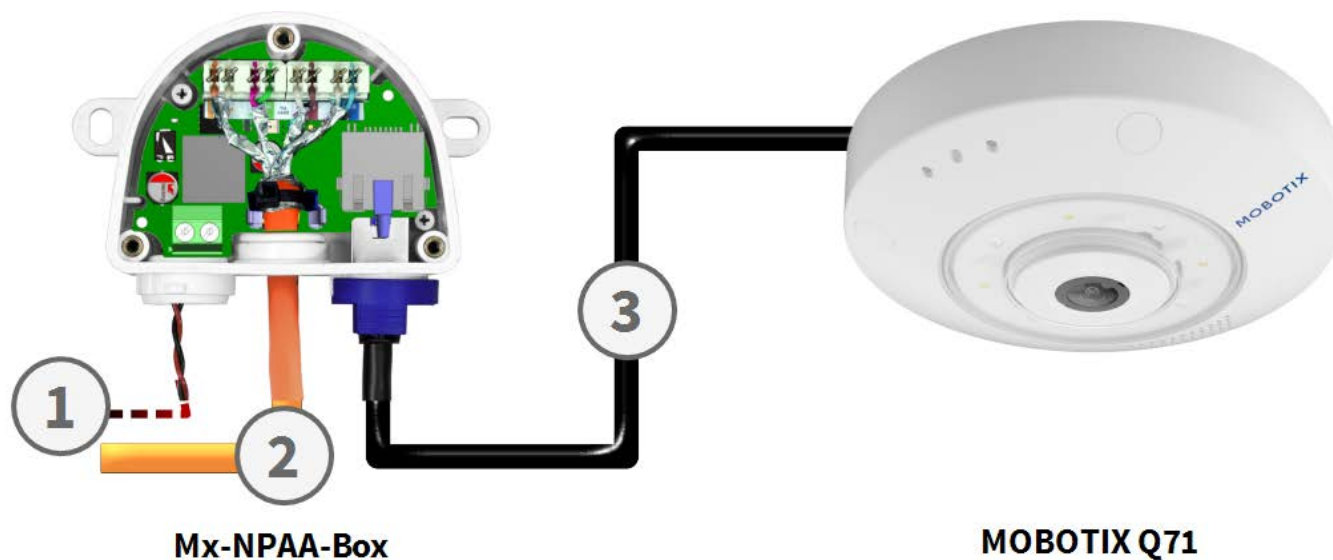

1. Alimentación de 12 a 24 V CC (fuente de alimentación o batería con fusible de 3 A).
2. Cable de instalación Ethernet al router.
3. MOBOTIX cable de conexión a la cámara.

AVISO!

Utilice únicamente cables de conexión MOBOTIX con junta de estanqueidad integrada.

Fijar la caja

Fije el Mx-NPAA-Box en la posición de montaje con los orificios de los cables hacia abajo (par de apriete máx. 0.4 Nm). A continuación, retire la tapa de la caja (tres tornillos).

AVISO!

Si necesita una plantilla de taladrado, consulte [Dimensiones/Plantilla de perforación, p. 8](#).

Establecer las conexiones

1. Inserte la brida

Pase la brida suministrada por las dos ranuras de la placa de circuitos.



2. Prepare el cable de instalación

- Corta el cable de instalación a medida.
- Pase el cable de instalación a través del conector de cable adecuado (de 5 a 7 mm).
- Pele el cable al menos 35 mm y separe los hilos individuales del cable en pares trenzados con un apantallamiento de 20 mm.
- Enrolle la malla de apantallamiento de 10 mm de ancho alrededor del cable para que pueda apoyarse en la placa de contacto de la placa. El cable se sujetará posteriormente con una brida.

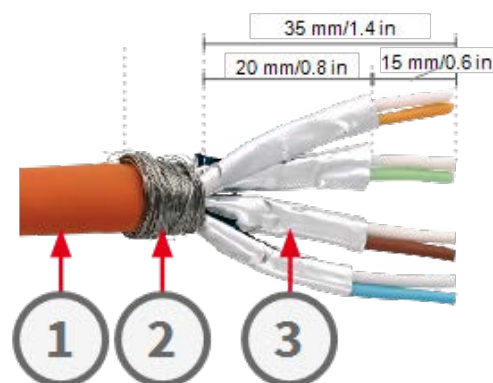

1. Cable de instalación
2. Malla de protección
3. Escudos de pares

3. Introduzca el cable en la caja

- Vuelva a colocar el tapón de sellado en el centro de la Mx-NPAA-Box.
- Pase el cable de instalación por la abertura y presione el tapón del cable con la abertura de 5 a 7 mm en su asiento. Para evitar que entre humedad en la caja, el manguito de goma tiene que estar bien apretado contra el cable.
- Tire de la brida alrededor del apantallamiento del cable para aliviar la tensión.



Instalación rápida

MOBOTIX Mx-NPAA-Box

4. Conectar los hilos del cable

Utilice una herramienta de cableado LSA PLUS para insertar los cables individuales en el terminal LSA. Decida si utiliza el estándar de cableado EIA/TIA-568A o B como en el resto del edificio. La pegatina con el código de colores del interior de la caja indica ambos estándares.



5. Conecte la fuente de alimentación

- Guíe el cable de alimentación a través de una abertura adecuada del tapón de goma izquierdo. Utilice la clavija de ocho hilos para insertar hilos simples; utilice la clavija de cable adecuada de 3 a 5 mm o de 5 a 7 mm para insertar un cable multifilar aislado.
- Pele 5 mm del aislamiento de los cables que van a la fuente de alimentación o a la batería (12 a 24 V CC). Aplique manguitos en los extremos de los cables si utiliza cables flexibles.
- Conéctelo al terminal de alimentación según la polaridad.

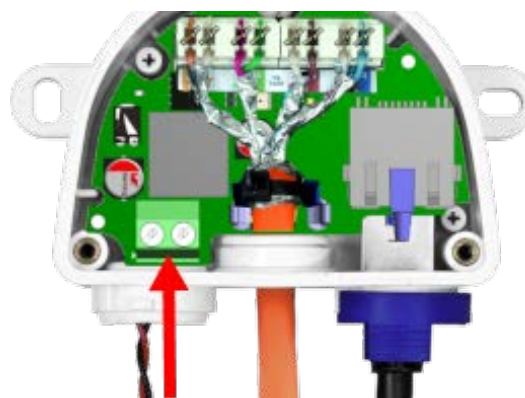

6. Conecte el cable de conexión

- Retire el cierre de bayoneta y el tapón de cierre del puerto derecho.
- Inserte un cable de conexión MOBOTIX en el puerto derecho y fíjelo con el cierre de bayoneta.



AVISO!

Utilice únicamente cables de conexión MOBOTIX con junta de estanqueidad integrada.

Montar la cubierta

Vuelva a montar la cubierta en Mx-NPAA-Box y fíjela con los tornillos de la cubierta (par de apriete 0.4 Nm). Para más información sobre MX-Overvoltage-Protection-Box-LSA, consulte www.mobotix.com > [Servicios](#) > [Centro de descargas](#) > [Marketing y documentación](#) > [Manuales](#) y abra la sección [Accesorios](#) > [Cajas de interfaz](#).

Información adicional

Señales LED

Tensión (Entrada)	Alimentación PoE (salida)	LED
12 V - 24 V	Clase 1 a 4 (hasta 25 W)	 

Dimensiones/Plantilla de perforación

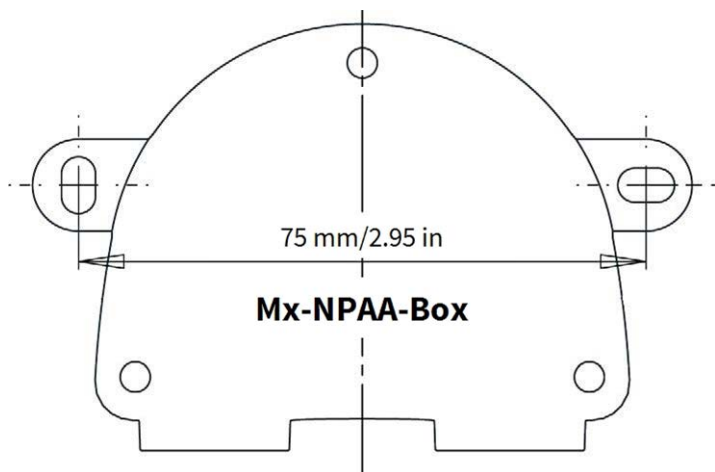

Fig. 1: Mx-NPAA-Box: Todas las medidas en mm

AVISO!

Al imprimir esta página al 100% del tamaño original (sin escalado) puede utilizarla como plantilla de perforación.

Especificaciones técnicas

Mx-F-NPAA

Tensión de entrada	12 a 24 V (rango de tolerancia 10,71 a 26,4 V)
Tensión de salida	PoE Clase 1 a 4 (hasta 25 W)

Especificaciones generales de hardware

Consumo de energía	Typ. ~30 W
Clase de protección	IP66
Temperatura de funcionamiento	-30 a 50 °C/-22 a 122 °F
Certificados	CE, EMC, ROHS, AS/NZS CISPR 32, 47 CFR FCC Part 15, Subpart B, Class A, ICES-003 Clase A, EN 54-18
Dimensiones (ancho x alto x fondo)	86 x 56 x 31 mm/3,39 x 2,20 x 1,22 pulg. (sin tapones de goma)
Peso	70 g

MOBOTIX

BeyondHumanVision

ES_06/26

MOBOTIX AG - Am Stundenstein 2 - D-67722 Winnweiler - Tel.: +49 6302 9816-103 - sales@mobotix.com - www.mobotix.com
MOBOTIX es una marca de MOBOTIX AG registrada en la Unión Europea, EE.UU. y otros países. Sujeto a cambios sin previo aviso.
MOBOTIX no asume ninguna responsabilidad por errores u omisiones técnicos o editoriales aquí contenidos. Reservados todos los derechos. © MOBOTIX AG 2024