



Technische Spezifikationen

MOBOTIX Keyboard

Flexibel. Modular. Einzigartig.

Universelles USB-Bedienfeld zum Betrieb von MOBOTIX VMS-Systemen (MOBOTIX MxMC und MOBOTIX HUB) sowie VMS von Drittanbietern. Zur Steuerung von MOBOTIX Speed Domes und Pan/Tilt-Geräten. Integrierter 3-Achsen-Joystick. Integriertes Jog-Shuttle. 38 frei definierbare Steuertasten mit Hintergrundbeleuchtung. Integrierter Alarm-Summer.

- USB-Tastatur zur Bedienung von CCTV-Anwendungen, mit Joystick und Jog-Shuttle
- Funktionen, die durch die kontrollierte Anwendung bestimmt werden
- Anpassbare Funktionen
- Personalisierbare und druckbare Tastaturschablonen
- Geeignet für Links- und Rechtshänder
- HID-Controller-Emulation für die Verwendung mit den wichtigsten VMS

Technische Spezifikationen

Typ	Mx-A-KBD1A-PTZ-JOG
Allgemeine Merkmale	Beleuchtete Gummitaste Alarm-Summer
Betriebssystem:	Windows®-kompatibel, Linux®-kompatibel
Abmessungen	379x89x224mm (15x3,5x8,8in)
Gewicht	1,4kg (3lb)
Stromversorgung	USB-versorgt Stromverbrauch: 350mA max.
Serielle Kommunikation	<ul style="list-style-type: none">▪ USB 2.0▪ Dediziertes virtuelles Com-Port-Protokoll▪ Joystick HID 4-Achsen-Emulation mit 40 Tasten
Umgebung	Nur für den Innenbereich
Betriebstemperatur	von 0°C (32°F) bis zu +45°C (+113°F)
Zertifikate	EN60950-1, EN62368-1, EN50130-4, EN55022 (Klasse B), EN61000-6-3, FCC Teil 15 (Klasse B), cULus Listed, EAC, KCn
Zubehör	Vorgeschnittene Schablone für den Druck kundenspezifischer Masken und schützende transparente Kunststoffschicht

MOBOTIX Keyboard- Abmessungen



Abb. 1: MOBOTIX Keyboard: Alle Abmessungen in mm

MOBOTIX

BeyondHumanVision

DE_06.26

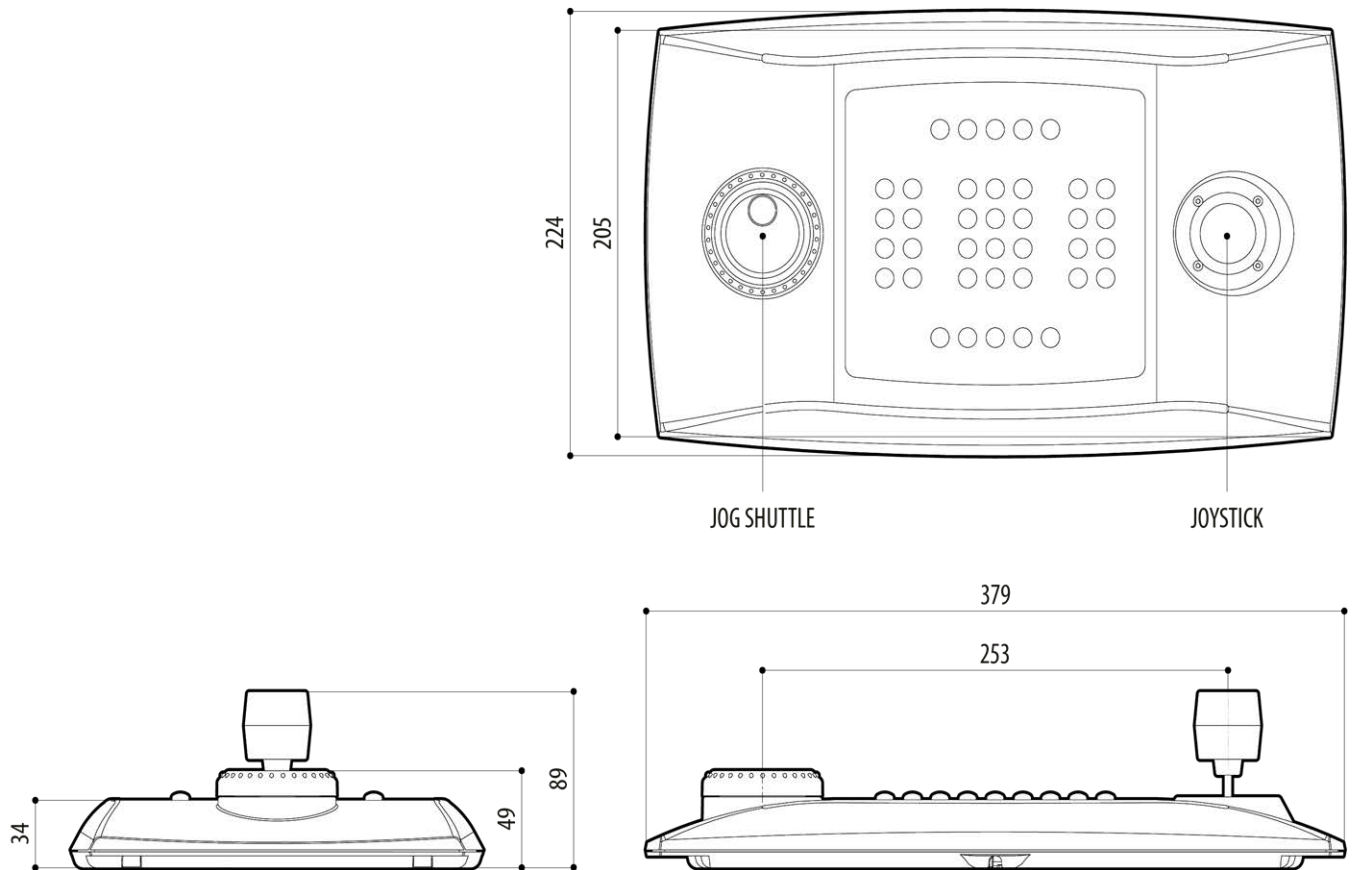
MOBOTIX AG - Am Stundenstein 2 - D-67722 Winnweiler - Tel.: +49 6302 9816-103 - sales@mobotix.com - www.mobotix.com
MOBOTIX ist eine in der Europäischen Union, den U.S.A. und in anderen Ländern eingetragene Marke von MOBOTIX AG. Änderungen ohne Vorankündigung vorbehalten. MOBOTIX übernimmt keine Haftung für technische oder redaktionelle Fehler oder Auslassungen in diesem Dokument. Alle Rechte vorbehalten. © MOBOTIX AG 2019