

Instalación rápida

MOBOTIX MOVE Vandal Multisensor PTZ Combo 20MP Video Analytics Camera

Mx-VMSD1A-2021-VA

© 2026 MOBOTIX AG

AVISO!

Esta guía sólo es válida para la **instalación y conexión** de la cámara Vandal Multisensor PTZ Combo 20MP Video Analytics Camera. Para más información sobre la cámara, consulte los demás documentos (véase [Lecturas complementarias, p. 25](#)).

Notas importantes sobre la instalación

- Este producto debe ser instalado por personal cualificado y la instalación debe ajustarse a todos los códigos locales.
- Este producto no debe utilizarse en lugares expuestos a riesgos de explosión.
- No utilice este producto en ambientes polvorientos.
- Proteja este producto de la entrada de humedad o agua en la carcasa.
- Instale este producto como se indica en este documento. Una instalación incorrecta puede dañar el producto.
- No sustituya las pilas del dispositivo. Si se sustituye una pila por otra de tipo incorrecto, la pila puede explotar.
- Las fuentes de alimentación externas deben cumplir los requisitos de fuente de alimentación limitada (LPS) y compartir las mismas especificaciones de alimentación con la cámara.

- No utilice este producto en los siguientes lugares:
 - Lugares donde se utiliza un agente químico (por ejemplo, piscinas).
 - Lugares expuestos a la humedad o al humo de aceite (por ejemplo, cocinas).
 - Lugares con una atmósfera que contenga sustancias inflamables.
 - Lugares expuestos a altos niveles de campos magnéticos o electromagnéticos (por ejemplo, rayos X, ondas de radio intensas).
 - Lugares cercanos a las costas con altos niveles de sal atmosférica u otras sustancias corrosivas (por ejemplo, líneas costeras, aguas termales, gases volcánicos, etc.).
 - Lugares sometidos a vibraciones (por ejemplo, vehículos, embarcaciones, encima de líneas de producción).
 - Lugares expuestos a altos niveles de condensación (por ejemplo, cerca de la unidad exterior de un aparato de aire acondicionado).
 - Lugares cercanos a productos de goma que contengan azufre (por ejemplo, envases, pies de goma, etc.).
- Para cumplir los requisitos de la norma EN 50130-4 relativos al suministro eléctrico de los sistemas de alarma para un funcionamiento ininterrumpido, se recomienda encarecidamente utilizar un sistema de alimentación ininterrumpida (SAI) para respaldar el suministro eléctrico de este producto.

AVISO!

Observe el documento [MOBOTIX MOVE Consejos de instalación](#) para garantizar un rendimiento óptimo de las funciones de la cámara.

AVISO!

Para garantizar que la unidad no se vea afectada por vibraciones, torsiones, etc. después de ajustar la cámara, apriete correctamente todos los tornillos de montaje.

Contenido del paquete

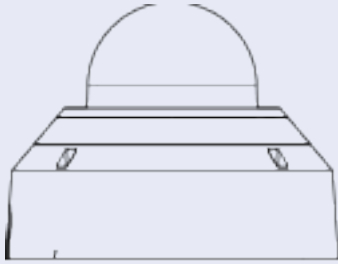

Vandal Multisensor PTZ Combo 20MP Video Analytics Camera



Placa base (fijada a la cámara)



Pasacables (2x; uno para usar, uno de repuesto)



Broca Torx TX20



Cable Ethernet

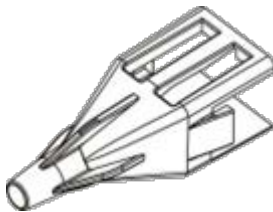

Tapa RJ45



Plantilla de perforación

Visión general de las piezas de la cámara

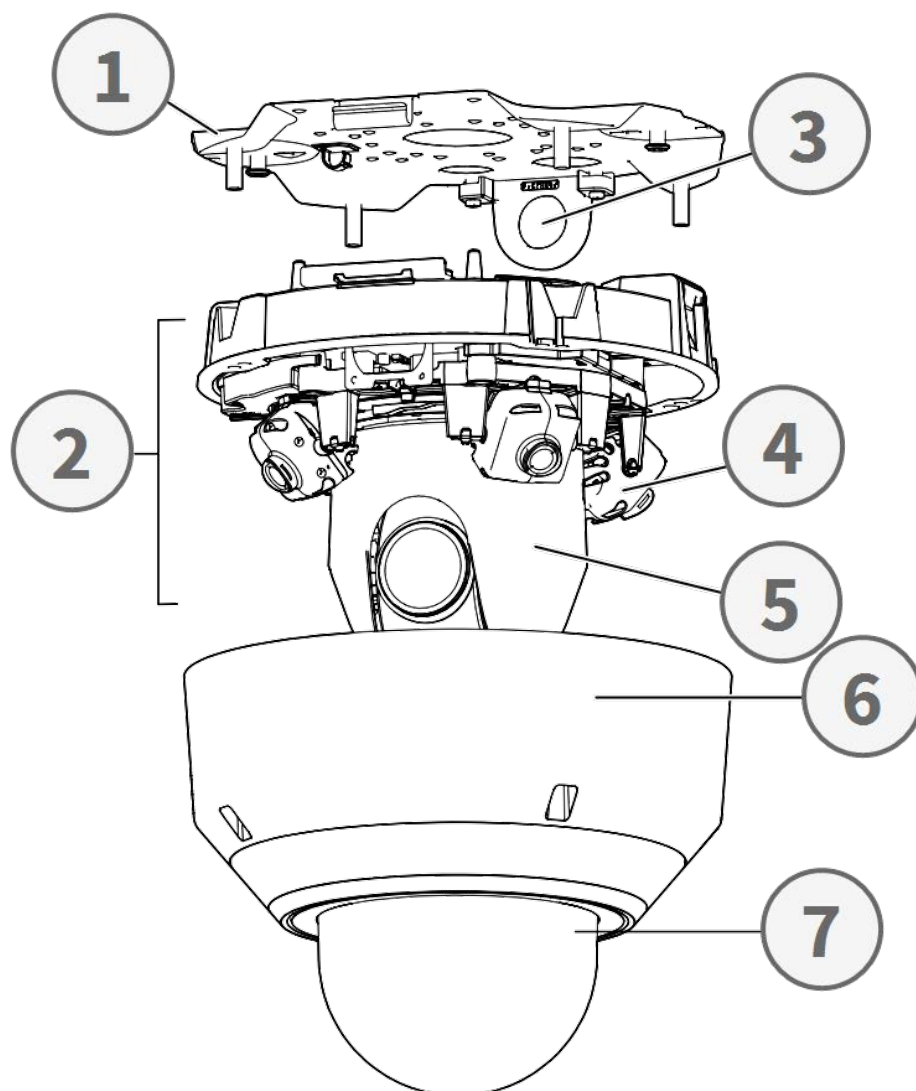

1. Placa base
2. Sección de la cámara
3. Posición de fijación para tubo pasacables (rosca hembra conforme a ANSI NPSM (roscas paralelas a tubos) 3/4 o ISO 228-1 (roscas paralelas a tubos) G3/4)
4. Cámaras multisensor (4x)
5. Cámara PTZ
6. Carcasa
7. Cúpula (con película protectora)

Conectores, LED y botones de la cámara

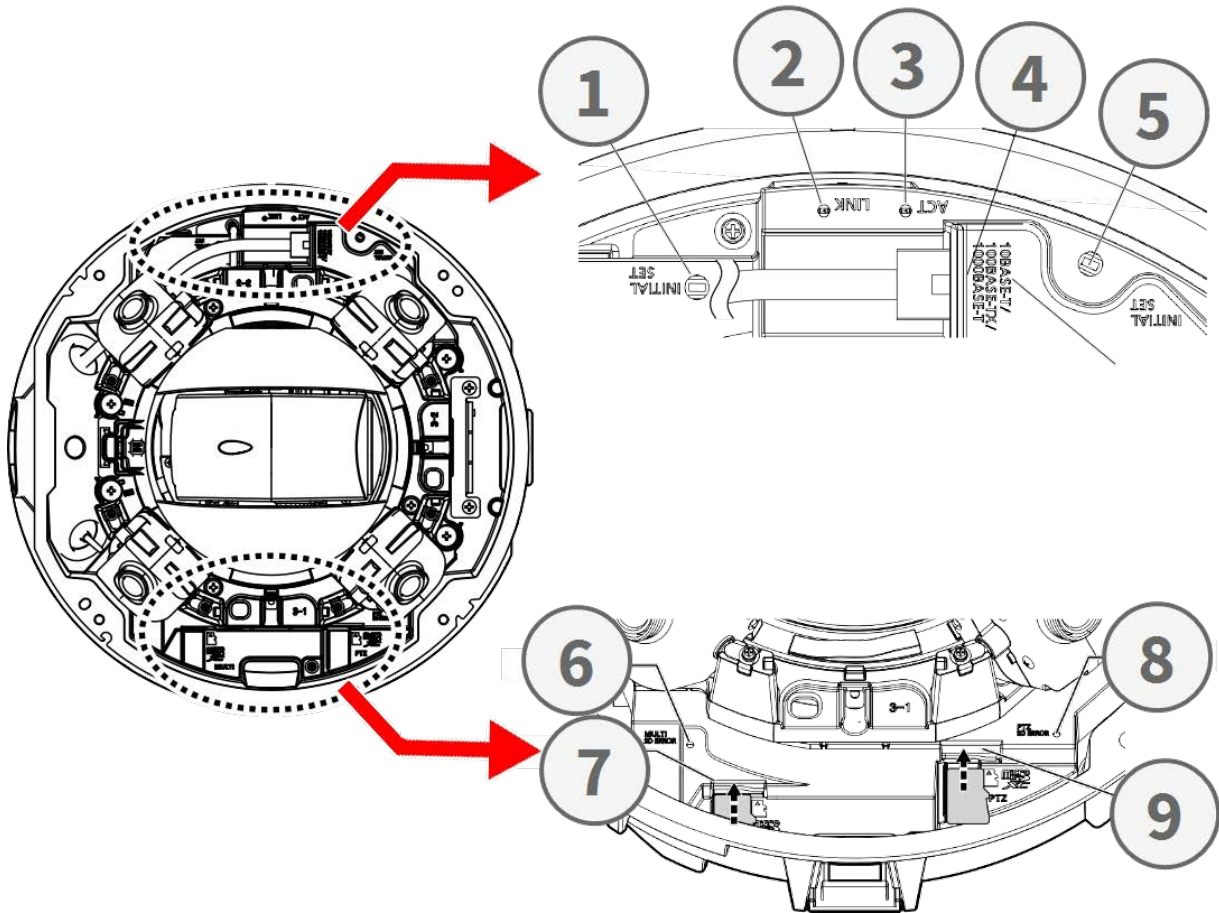

No.	Elemento	Definición
1	Botón de reinicio del multisensor	Restablece la parte Multisensor de la cámara a los valores predeterminados de fábrica.
2	LED Ethernet LINK	Se enciende cuando se ha establecido una conexión entre un conmutador de red y el conector Ethernet RJ45.
3	Ethernet ACT LED	Parpadea para indicar actividad de red en el cable Ethernet.
4	Botón de reinicio PTZ	Restablece la parte Multisensor de la cámara a los valores predeterminados de fábrica
5	Conector Ethernet 10/100/1000BASE-T RJ45	Inserte aquí un cable de red con conector RJ45.
6	Indicador de error de tarjeta SD multisensor	Parpadea cuando la tarjeta SD de la parte Multisensor de la cámara está defectuosa.

No.	Elemento	Definición
7	Ranura para tarjetas SD multisensor	Inserte una tarjeta microSD en la ranura para tarjetas SD del Multisensor para almacenar vídeos e instantáneas. Apague siempre la cámara antes de insertar o extraer cualquier medio de almacenamiento.
8	Indicador de error de la tarjeta SD PTZ	Parpadea cuando la tarjeta SD de la parte PTZ de la cámara está defectuosa.
9	Ranura para tarjetas SD PTZ	Inserte una tarjeta microSD en la ranura para tarjetas SD de la PTZ para almacenar vídeos e instantáneas. Apague siempre la cámara antes de insertar o extraer cualquier medio de almacenamiento.

AVISO!

Para adquirir un adaptador de corriente, póngase en contacto con MOBOTIX para obtener más información.

Medios de almacenamiento interno

Ranura para tarjetas microSD

ATENCIÓN!

Apague siempre la cámara antes de realizar los siguientes pasos.

Inserta una tarjeta microSD en la ranura para tarjetas para almacenar vídeos e instantáneas.

AVISO!

- No se recomienda grabar con la tarjeta microSD durante 24 horas al día, 7 días a la semana de forma continua, ya que es posible que no soporte la lectura/escritura continua de datos a largo plazo. Ponte en contacto con el fabricante de la tarjeta microSD para obtener información sobre la fiabilidad y la esperanza de vida.
- Recuerda formatear una nueva tarjeta microSD como se muestra en [Formateo de medios de almacenamiento](#) más abajo.

Botones de reinicio

Pulse los botones de reinicio con una herramienta adecuada durante al menos 20 segundos para restablecer el sistema a los valores predeterminados de fábrica.

Conectar la alimentación

Uso de la alimentación a través de Ethernet (PoE)

Utilice un conmutador PoE IEEE 802.3bt (Clase 6) y conecte el cable Ethernet al puerto RJ45 de la cámara.

Conexión de cable Ethernet

Conecte un extremo del cable Ethernet al conector RJ45 de la cámara y enchufe el otro extremo del cable al conmutador de red o al PC.

AVISO!

- La longitud del cable Ethernet no debe superar los 100 m/300 pies.
- Compruebe el estado del indicador de enlace y de los LED indicadores de actividad del conmutador. Si los LED están apagados, compruebe la conexión LAN.
- En algunos casos, puede ser necesario un cable cruzado Ethernet cuando se conecta la cámara directamente al PC.

LEDs del conector Ethernet



- El LED **Link** verde indica una buena conexión de red.
- El LED de **actividad** naranja parpadea para indicar la actividad de la red.

Acceso a la cámara

La Vandal Multisensor PTZ Combo 20MP Video Analytics Camera es compatible con todos los navegadores actuales sin necesidad de plug-ins o complementos adicionales (por ejemplo, para la compatibilidad con H.264/H.265/MJPEG).

Acceso a la cámara

La dirección IP por defecto de la cámara es: 10.x.x.x. Por defecto, la cámara se inicia como cliente DHCP e intenta automáticamente obtener una dirección IP de un servidor DHCP.

1. Introduzca la dirección IP de la cámara en la barra de URL del navegador web y pulse "Intro".
2. Introduzca el nombre de usuario (**admin**) y la contraseña (**meinsm**).

AVISO!

Los nombres de usuario y las contraseñas distinguen entre mayúsculas y minúsculas.

3. Se le pedirá que establezca una nueva contraseña de usuario administrador.

AVISO!

Si la contraseña o el nombre de usuario no son válidos, la cámara mostrará un mensaje con los requisitos de la contraseña.

4. Después de establecer una nueva contraseña, se le pedirá que se conecte de nuevo. Recuerde utilizar la nueva contraseña.

Visor basado en navegador

La página principal de la interfaz de usuario de la cámara IP se muestra como en la figura siguiente. Los botones de función varían en función del modelo de cámara.

Formateo de soportes de almacenamiento

Después de insertar un medio de almacenamiento nuevo o de sustituir uno usado, asegúrese de formatearlo para que la cámara pueda utilizarlo para grabar secuencias de vídeo.

1. Conéctate a la cámara.
2. Abra **Sistema > Gestión de almacenamiento > <tipo de soporte de almacenamiento>**.
3. En la sección **Configuración del dispositivo**, haga clic en **Formatear** para iniciar el proceso de formateo.

Una vez finalizado el formateo, la cámara puede utilizar el soporte de almacenamiento para grabar.

Mantenimiento de cámaras

Se recomienda realizar las siguientes tareas de mantenimiento a intervalos regulares para mantener la Vandal Multisensor PTZ Combo 20MP Video Analytics Camera en buenas condiciones de funcionamiento:

- Limpia la cubierta transparente del objetivo con agua y un paño suave.

ATENCIÓN!

No utilice detergentes ni alcohol para no dañar el revestimiento.

- Compruebe el montaje y asegúrese de que todos los tornillos están bien apretados para evitar que la cámara se caiga.
- Cuando abra la cámara, añada un paquete seco de gel de silca para evitar la condensación en el interior del protector transparente del objetivo.

Preparar la instalación

ATENCIÓN!

- Para evitar rayar la cúpula, no retire su película protectora hasta que la cámara haya sido instalada correctamente.
- Asegúrese de que el cable Ethernet (red) aún no está conectado a un conmutador PoE Plus (802.3at-2009). Hágalo sólo después de haber completado la instalación de la cámara.

Paso 1 - Retirar la carcasa

Retire los cuatro tornillos con la broca TX20 suministrada ① . Retire la carcasa de la cámara del cuerpo de la cámara ② .

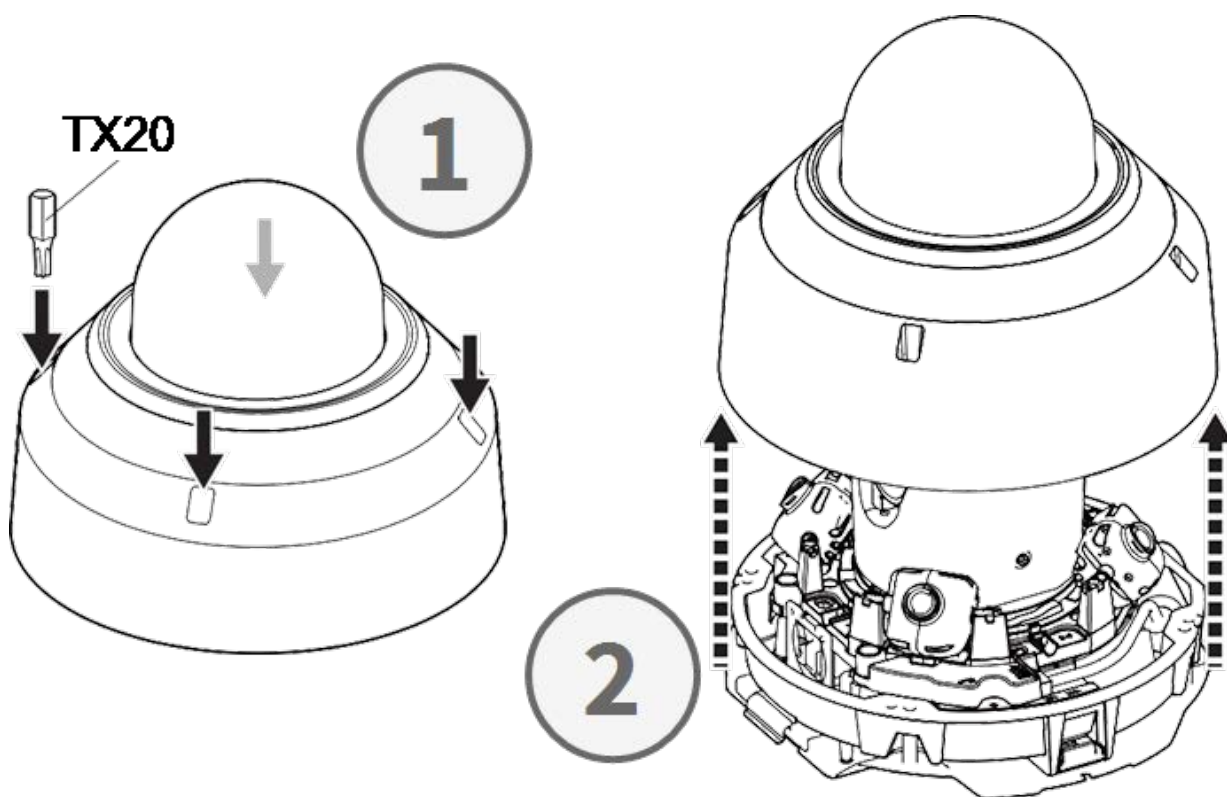

Paso 2 - Retirar las cintas adhesivas

Retire la cinta adhesiva del muelle de la placa que sujeta temporalmente la carcasa.

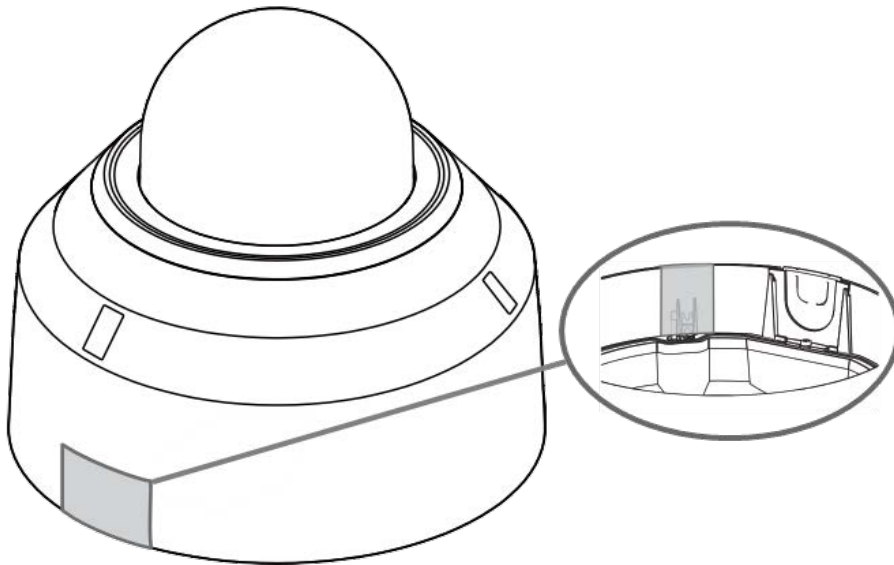

Retire la etiqueta que indica la posición de la palanca de ajuste TILT.

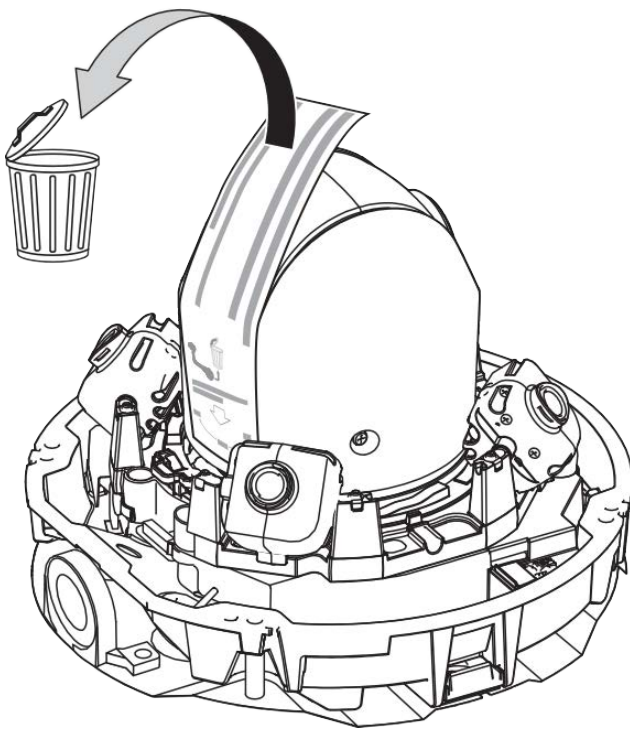

Paso 3 - Retirar el cable Ethernet

Retire el cable Ethernet RJ45 instalado.

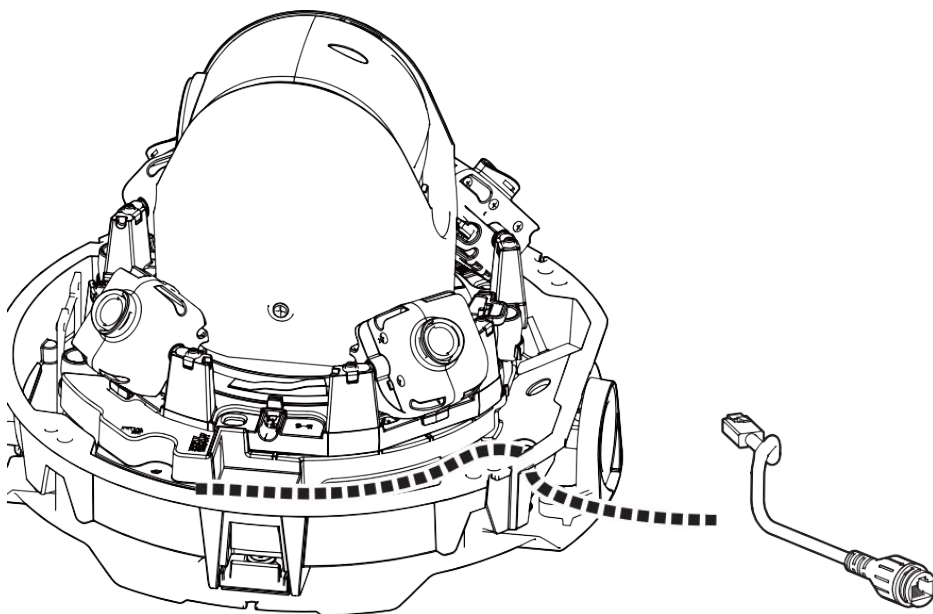

Paso 4 - Retirar la cámara de la placa base

Extraiga la cámara de la placa base presionando sobre los dos cierres (izquierdo y derecho, ①), a continuación levante la cámara de la placa base hacia la parte delantera ② y, por último, desenganche la cámara ③.

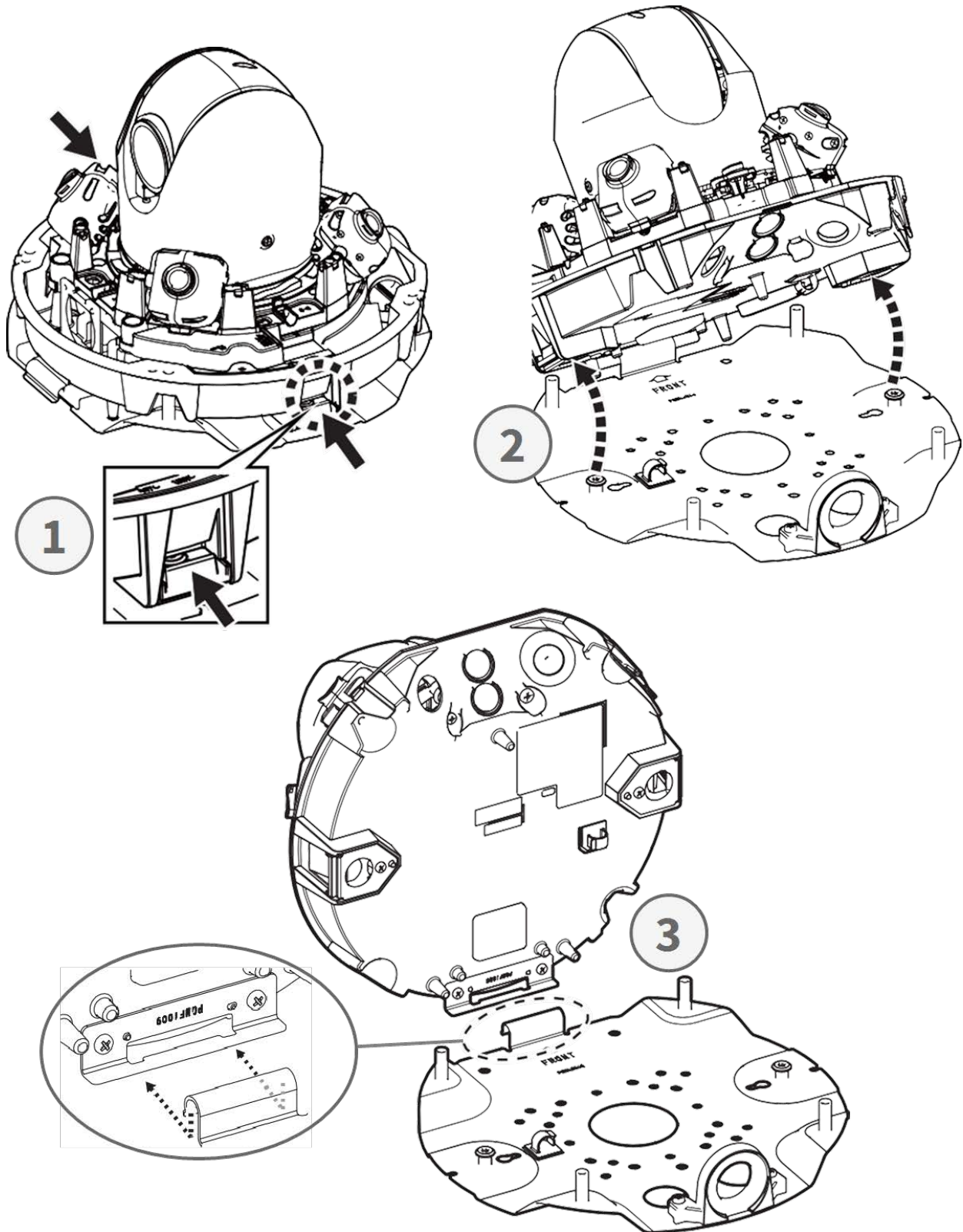

Preparación del cableado lateral

Alternativa A - Utilizar una conexión de tuberías

Retire el tornillo de la tapa del orificio del tubo utilizando la broca TX20 suministrada.

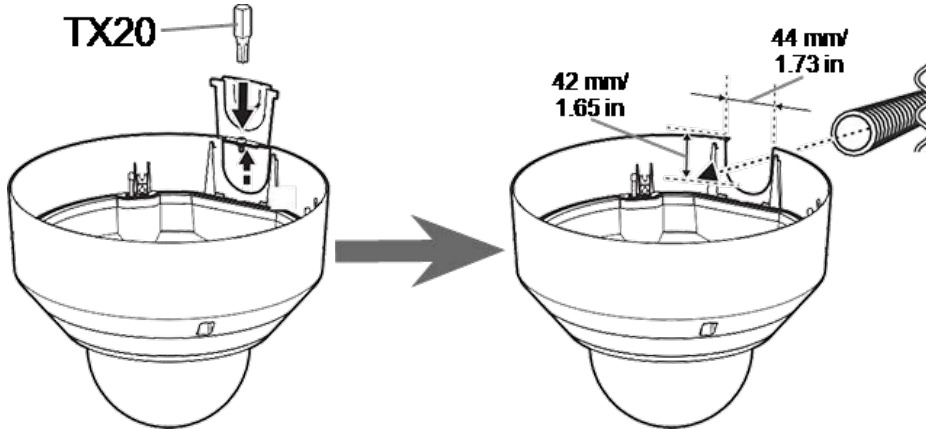

Alternativa B - Sin utilizar una conexión de tuberías

Corte la tapa del orificio del tubo para ajustarla al diámetro del cable de red ① . Utilice una lima para eliminar las rebabas ② .

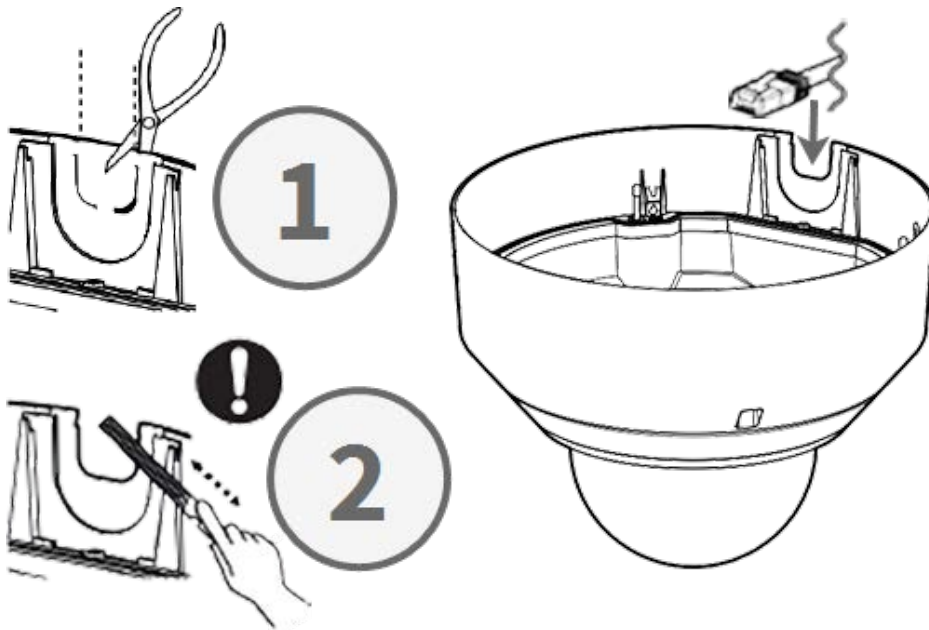

Ajuste de los ángulos de inclinación

ATENCIÓN!

Nunca intente ajustar el ángulo de inclinación de las cámaras <Multisensor> con la mano. Si lo intentas, romperás los soportes de las cámaras.

Cada una de las cámaras <Multisensor> puede ajustarse a tres ángulos de inclinación diferentes mediante su **palanca de ajuste de inclinación**.

- **M:** Posición intermedia - ángulo de inclinación de 40° (por defecto). Debería probar esta configuración primero.
- **N:** Posición cercana - ángulo de inclinación de 47°. Utilice esta posición si desea observar una escena más cercana a la cámara.
- **F:** Posición lejana - ángulo de inclinación de 22°. Utilice esta posición si desea observar una escena que está más lejos de la cámara.

Para seleccionar una posición de ángulo de inclinación diferente a la posición M predeterminada

1. Levante suavemente la palanca de posición de inclinación.
2. Mueva la palanca hacia la izquierda o hacia la derecha hasta que aparezca en la ventana la letra de la posición deseada.
3. Vuelva a bloquear la palanca empujándola suavemente hacia abajo.

Posición media - Ángulo de inclinación 40° (predeterminado)

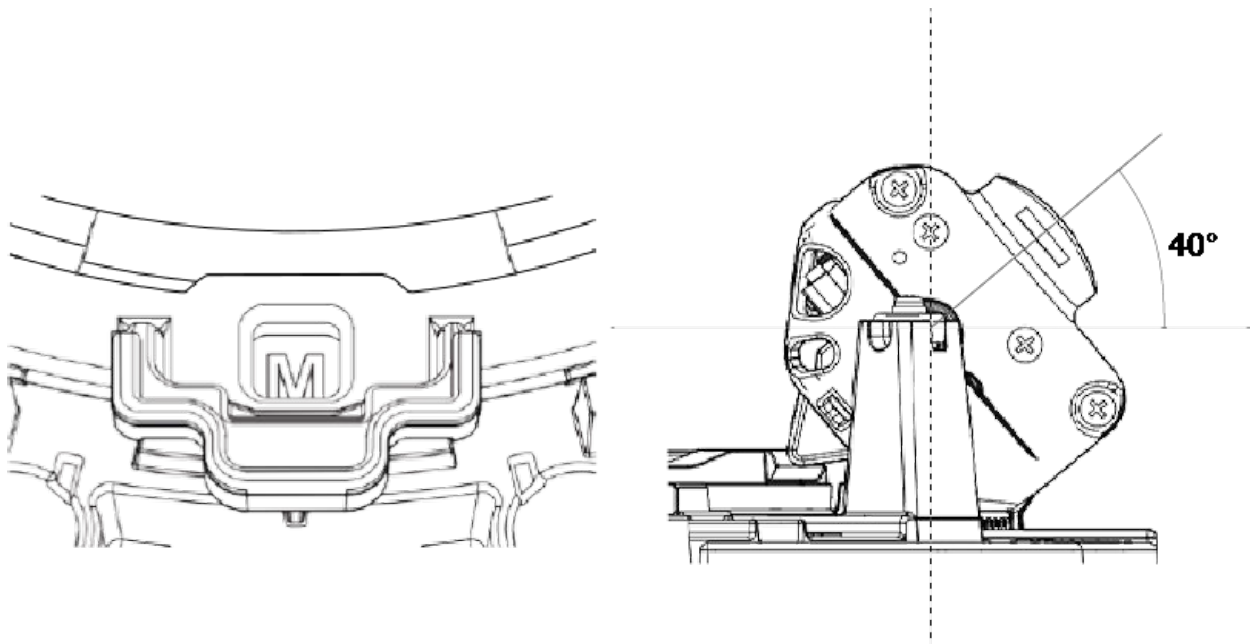

Posición cercana - Ángulo de inclinación 47°

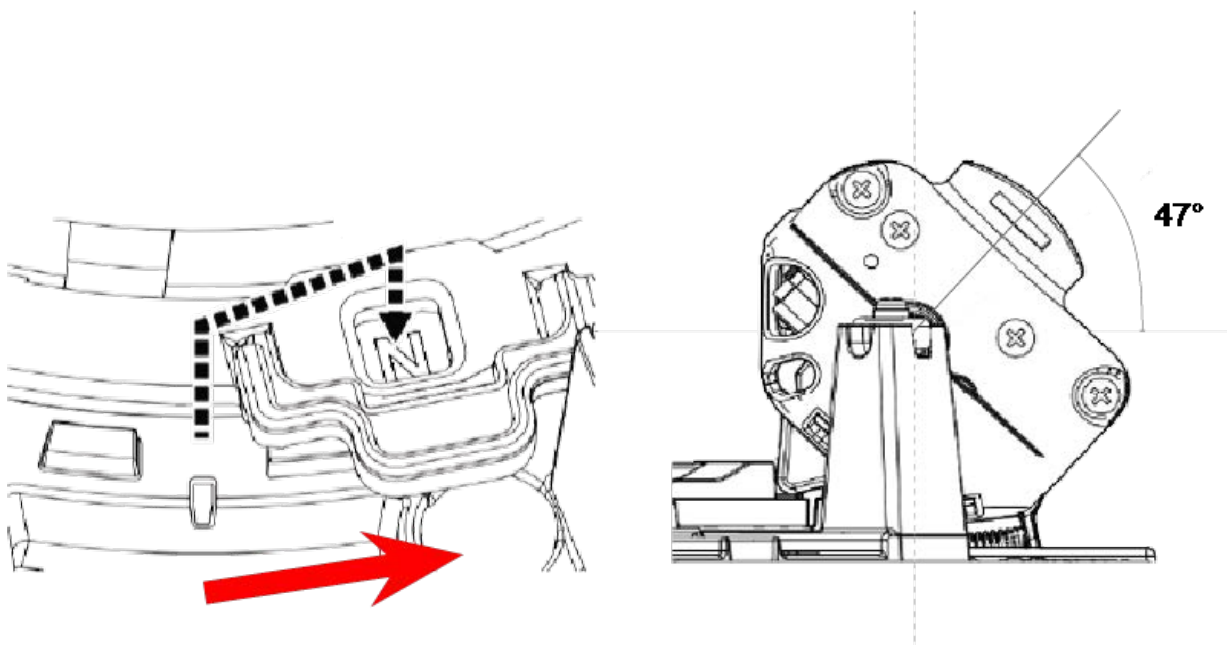

Posición lejana - Ángulo de inclinación 33°

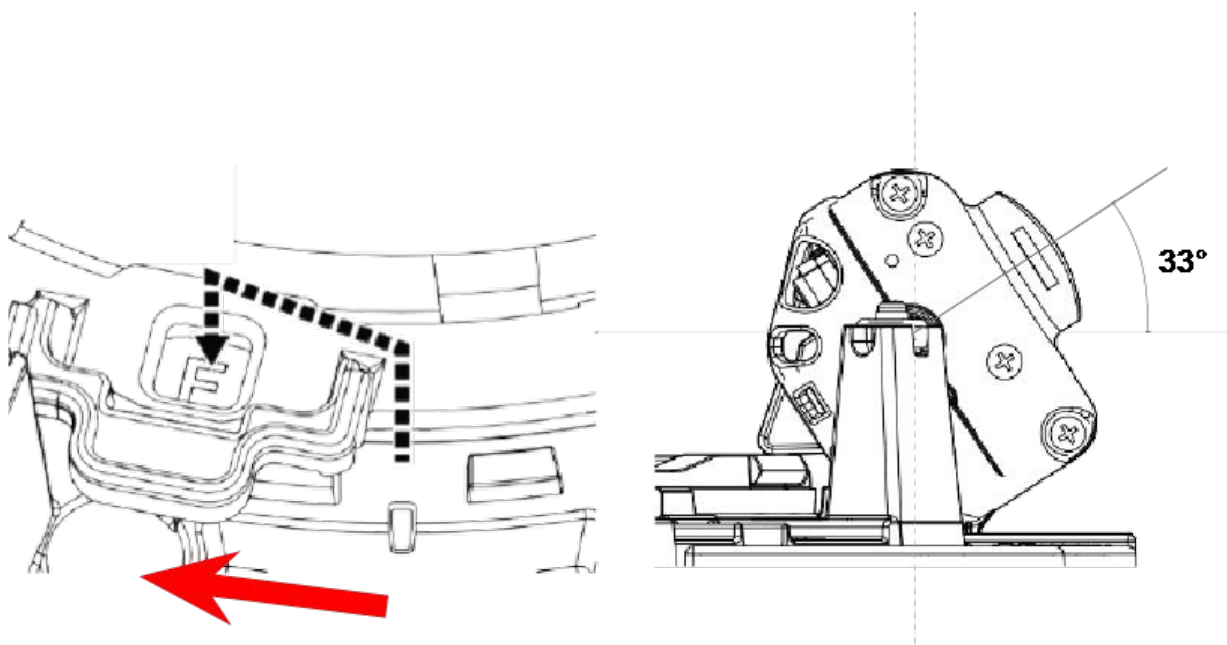

AVISO!

Si cambia el ángulo de inclinación de una cámara con la palanca **de ajuste de inclinación**, recuerde cambiar la **posición de la palanca de ajuste de inclinación** en la interfaz del navegador de la cámara al mismo ajuste (consulte el Manual del usuario de esta cámara).

Inserción de tarjetas SD

<Multisensor> Inserte una tarjeta microSD en la ranura para tarjetas SD 1 ① y otra en la ranura para tarjetas SD <PTZ> ② .

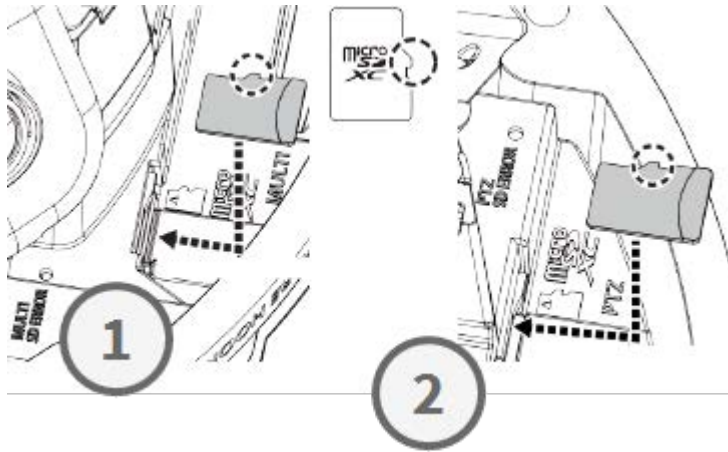

Instalación de la placa base y la cámara

Paso 1 - Marcar los orificios para taladrar

Utilice la plantilla de taladrado suministrada para marcar los orificios para taladrar (si es necesario).

AVISO!

Asegúrese de que la flecha FRONTAL apunta en la dirección principal de visión cuando marque los orificios.

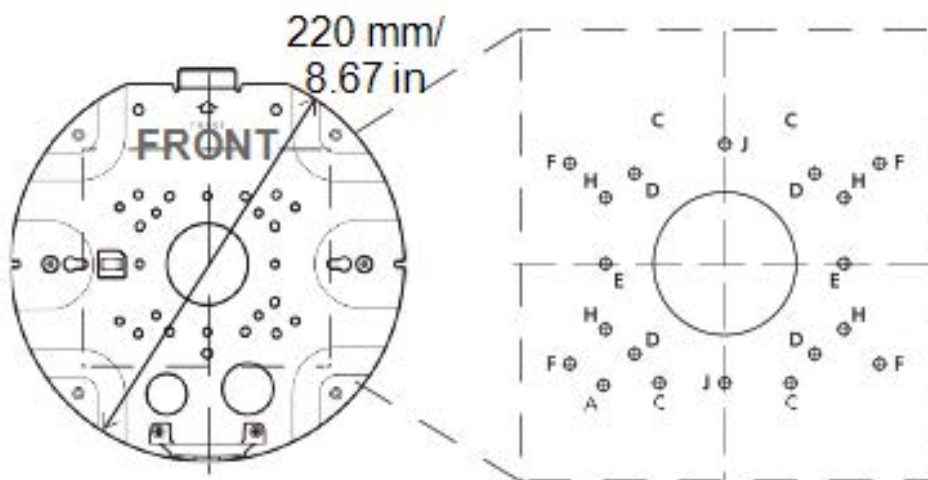

Paso 2 - Instalación de la placa base

Utilice tornillos adecuados (y tacos, si es necesario) para instalar la placa base en la ubicación deseada.

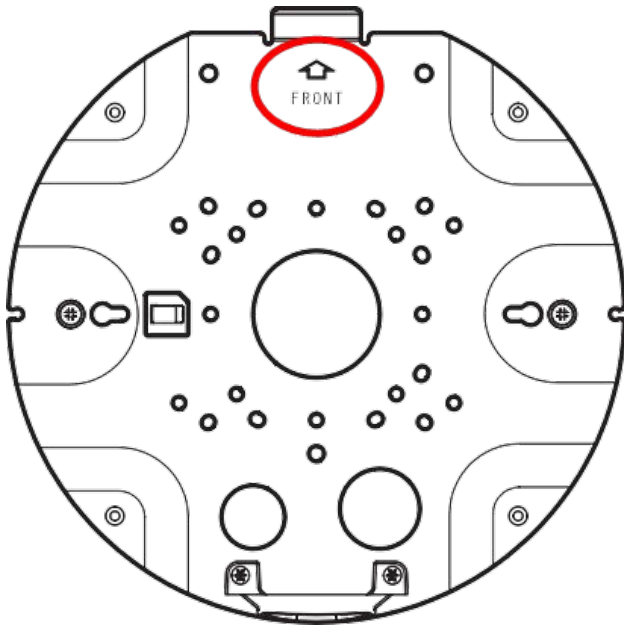

Paso 3 - Colgar la cámara en la bisagra de la placa base

Cuelgue la cámara en la bisagra de la placa base. Guíe el cable de red a través del orificio central de la placa base ① o de la guía de cables del lateral ② .

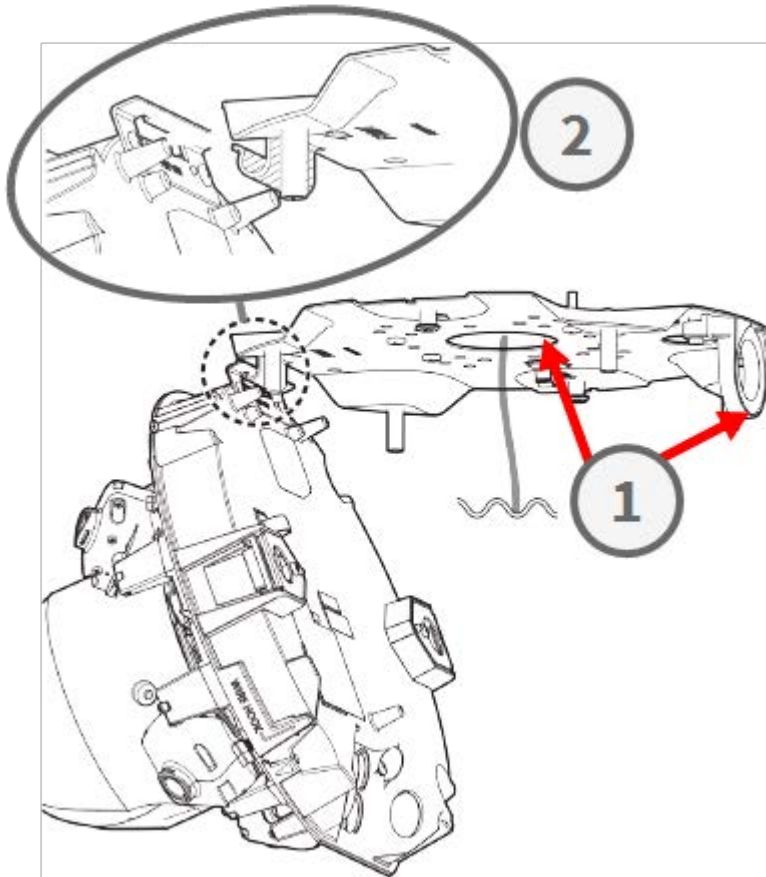

Conexión de los cables

Paso 1 - Preparar el pasacables (junta de goma)

Observe que el pasacables tiene un interior ① y un exterior ② . Corte el tubo sobrante de la parte interior ③ .

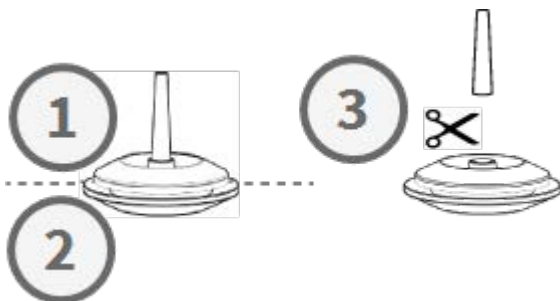

ATENCIÓN!

No reutilice un pasacables que se haya usado antes.

Paso 2 - Preparar el cable Ethernet

Empuje la tapa RJ45 en el enchufe del cable Ethernet RJ45 ① , luego empuje el conjunto a través del centro del ojal ② .

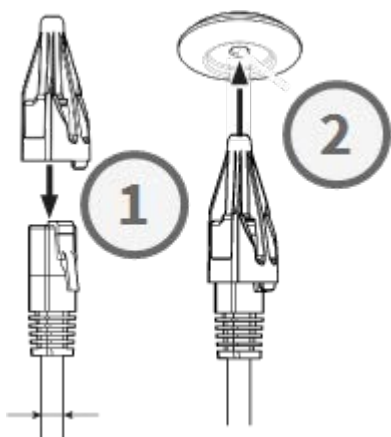

Paso 3 - Inserte el cable Ethernet en la cámara

Retire la tapa RJ45 de la clavija ① y asegúrese de que ha sacado el cable del pasacables al menos 145 mm/5,7 pulgadas ② . Si el manguito (rojo) asoma por el interior del pasacables ③ , empuje el cable un poco hacia atrás ④ .

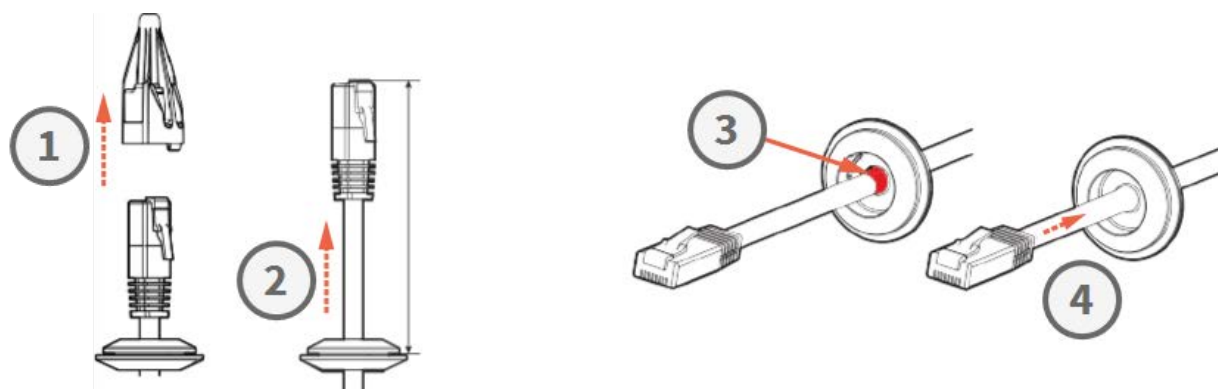

Paso 4 - Conecte el cable Ethernet y coloque el pasacables

Inserte la clavija RJ45 en el conector Ethernet de la cámara y, a continuación, empuje el pasacables hasta que encaje en su sitio ② . Asegúrese de que el pasacables esté bien colocado y de que no se vea el manguito en el interior de la carcasa de la cámara ③ .

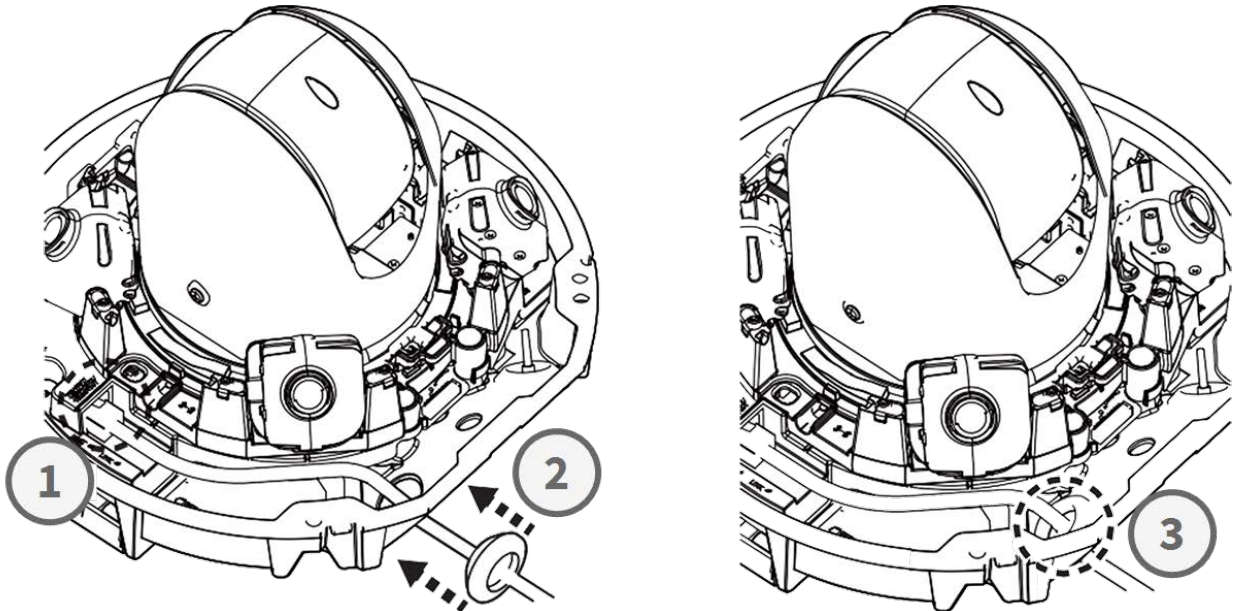

Paso 5 - Conectar el cable de tierra

Guíe el cable de tierra ① a través de la placa base y conéctelo al tornillo de tierra ② en la parte posterior de la cámara.

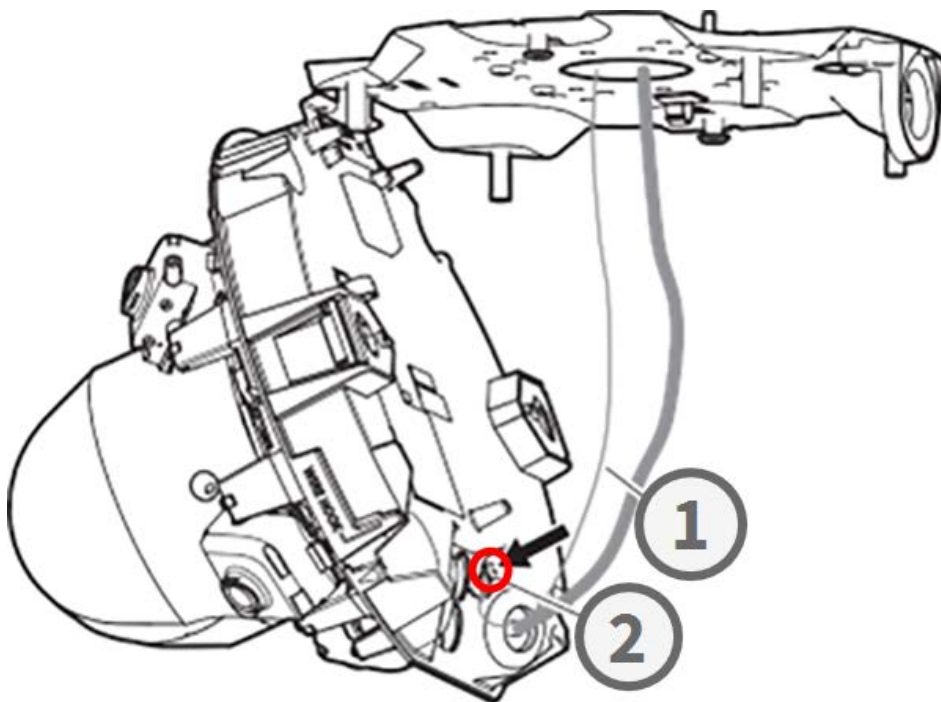

Paso 6 - Fije el cable de red y el cable de tierra

Utilice las abrazaderas ① para fijar el cable de red y el cable de tierra como se muestra. Cierre la cámara y asegúrese de que los cables no queden aprisionados ②. Asegúrese de que la cámara esté bien cerrada ③.

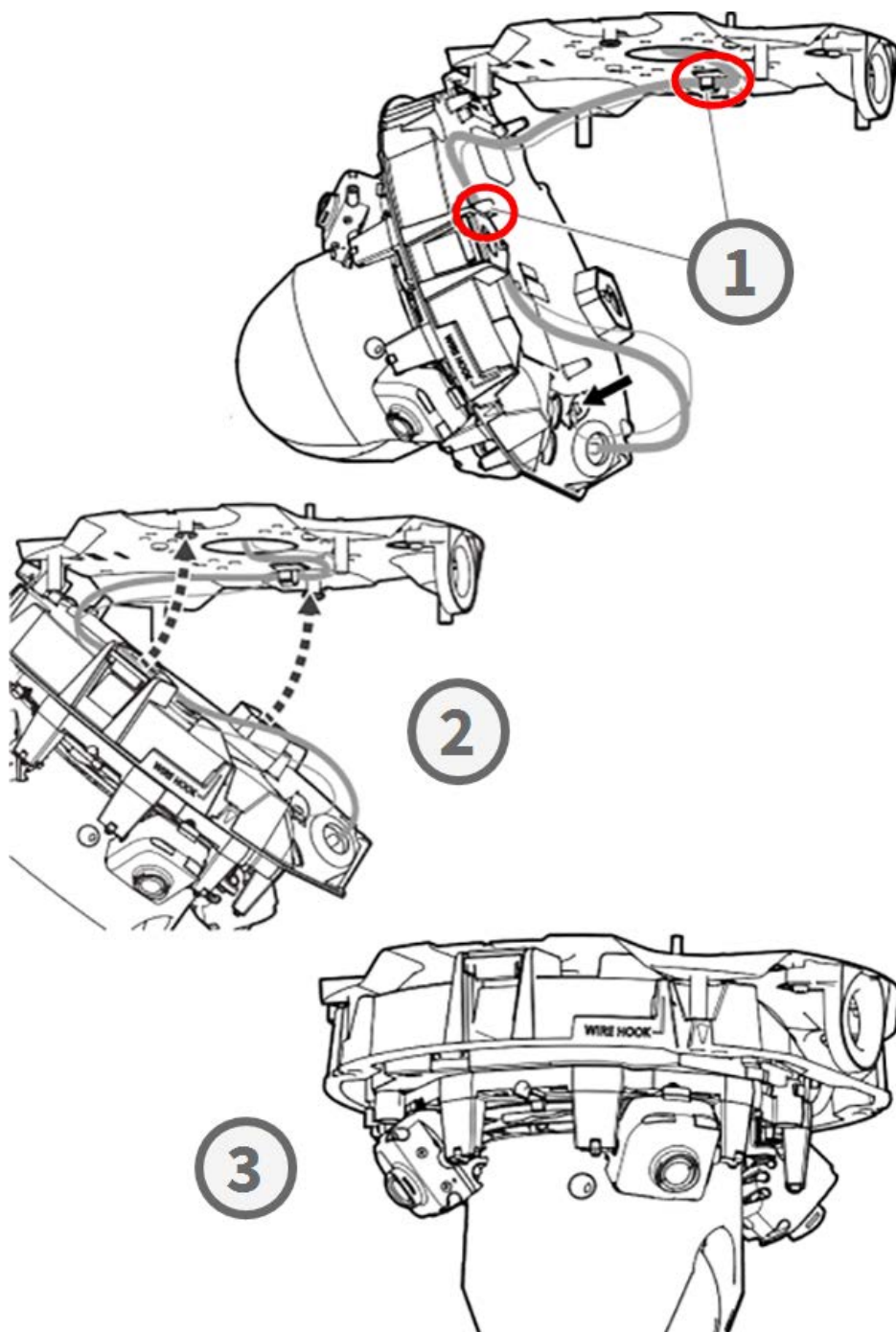

Finalizar la instalación

ATENCIÓN!

Para evitar arañazos en la cúpula, retire la película protectora sólo después de haber instalado la carcasa de la cámara (consulte [Paso 4 - Despegue la película protectora, p. 23](#)).

Paso 1 - Aplique cinta adhesiva al gancho de alambre (sólo si utiliza gancho de alambre)

Cuando utilice el gancho de alambre para fijar la cámara, aplique cinta adhesiva en la zona en rojo. Esto evitará que el gancho de alambre se desplace al aplicar la carcasa.

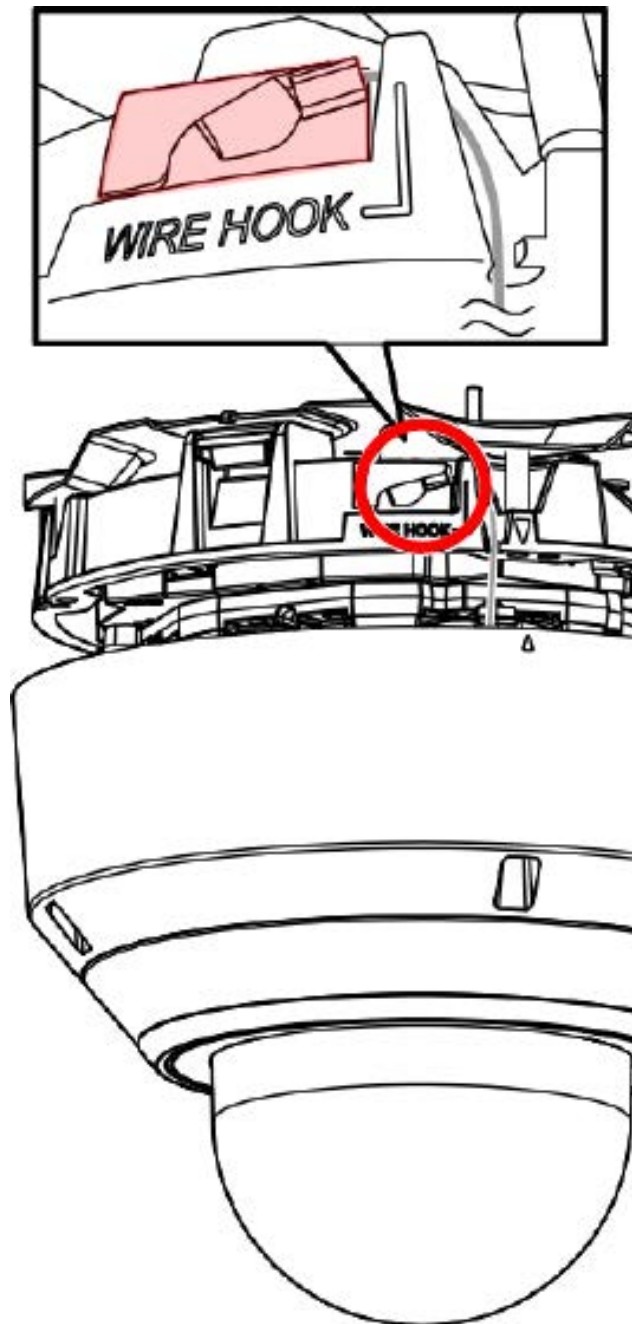

Paso 2 - Alinear la carcasa y el cuerpo de la cámara

Alinee las dos flechas de la carcasa y el cuerpo ① . Empuje la carcasa sobre el cuerpo de la cámara ② .

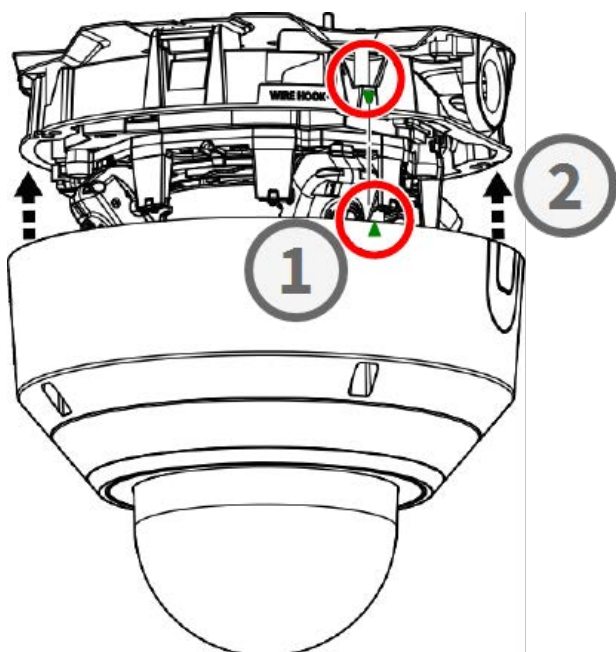

Paso 3 - Instalación de la carcasa

Utilice la broca TX20 suministrada para apretar los cuatro tornillos Torx que sujetan la carcasa ① . Utilice una fuerza de 1,2 Nm/0,89 lbf al apretar los tornillos.

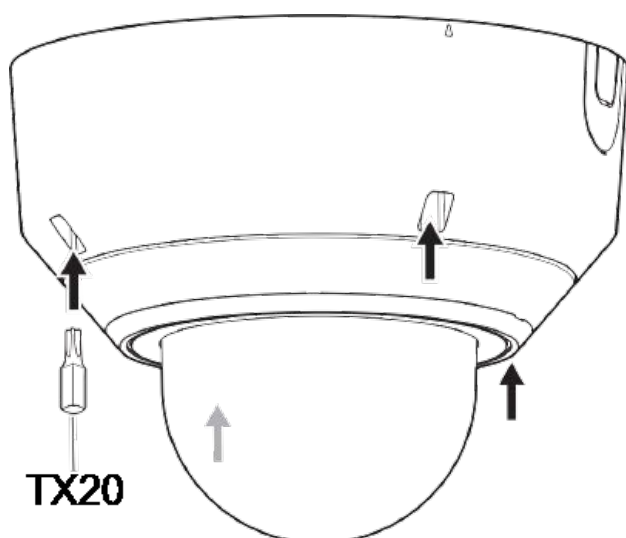

Paso 4 - Despegue la película protectora

Ha instalado correctamente la cámara. Antes de continuar, despegue la película protectora de la cúpula.

AVISO!

No deseche la película protectora. Deberá aplicarla de nuevo en caso de que necesite retirar la carcasa de la cámara.

Paso 5 - Establecer el suministro eléctrico

Conecte el cable de red de la cámara al conmutador PoE++ para establecer el suministro eléctrico. Proceda como se indica en el manual de usuario de la cámara para configurarla (consulte la sección [Lecturas complementarias, p. 25](#)).

Lecturas complementarias

[Manuales y documentos de instalación rápida](#)



[Especificaciones técnicas](#)



[MOBOTIX MOVE Consejos de instalación](#)



[MOBOTIX Comunidad](#)



MOBOTIX

BeyondHumanVision

ES_07/26

MOBOTIX AG - Am Stundenstein 2 - D-67722 Winnweiler - Tel.: +49 6302 9816-103 - sales@mobotix.com - www.mobotix.com
MOBOTIX es una marca de MOBOTIX AG registrada en la Unión Europea, EE.UU. y otros países. Sujeto a cambios sin previo aviso.
MOBOTIX no asume ninguna responsabilidad por errores u omisiones técnicos o editoriales aquí contenidos. Reservados todos los derechos. © MOBOTIX AG 2021